

Ascotel Office 45 / Office 45pro
Istruzioni per l'uso con norme di sicurezza ⚠

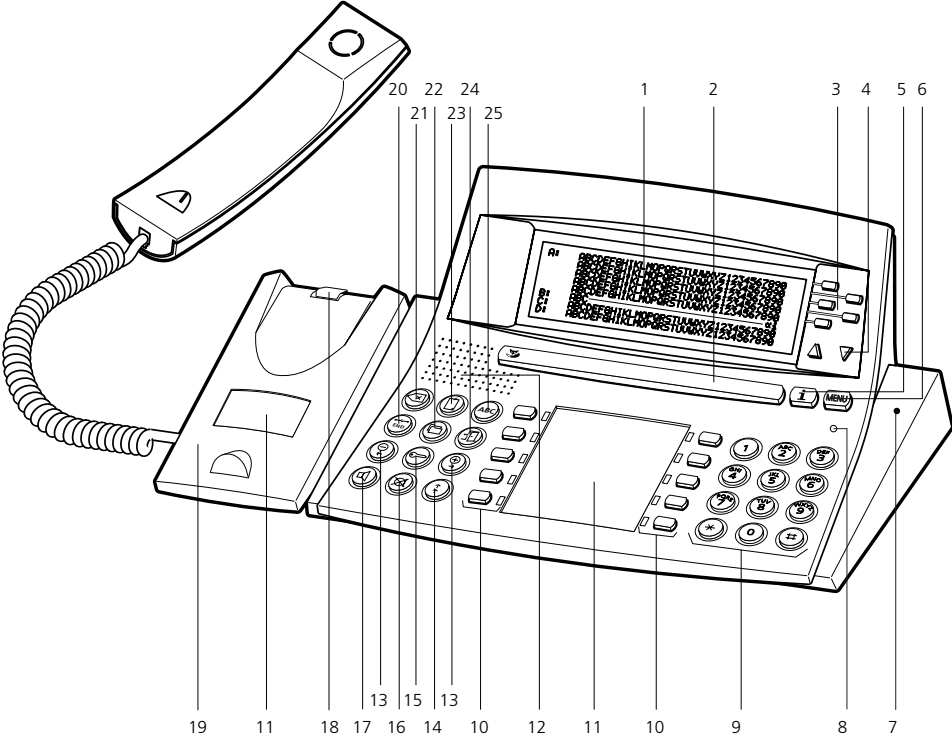



1 Display¹⁾

- A: Visualizzazione liste
- B: Riga di stato/Simboli
- C: Informazioni
- D: Funzioni del Tasto Fox

2 Tasto Fox

Tasto per multi-funzione:

- Breve: attivazione funzione assegnata
- Lungo: configurazione Tasto Fox



3 Tasti Riga

Selezione della riga corrispondente



4 Tasti Cursore

- Breve: scorrimento tra le righe
- Lungo: scorrimento tra le pagine



5 Tasto Info

Mostra Informazioni



6 Tasto Menu

Tasto per accedere al menu

- Breve: scorrimento delle funzioni del Tasto Fox
- Lungo: Modo Configurazione



7 Microfono Viva-voce

8 LED di Attenzione

- Lampeggio: chiamata
- Acceso: VoiceMail, Messaggio o Prenotazione



9 Tastiera

Inserimento di numeri oppure caratteri (con Tasto Alfa)



10 Tasti configurabili con LED

Configurabili come:

Tasto Numero:

- 1x Breve: 1. chiamata del 2; numero
- 2x Breve: 2. chiamata del 2; numero
- Lungo: configurazione del tasto

Tasto Funzione:

- Breve: attivazione/disattivazione funzione
- Lungo: configurazione del tasto

Tasto Team:

- 1x Breve: chiamata o risposta ad unachiamata
- 2x Breve: annuncio ad un membro del Team
- Lungo: configurazione del tasto

Tasto Linea:

- Breve: Occupazione linea



11 Targhetta siglabile

12 Altoparlante

13 Tasti Regolazione

- Regolazione del volume e scorrimento orizzontale del cursore



14 TastoRipetizione

- Breve: ultimo numero chiamato
- Lungo: Lista Conversazioni



15 Tasto Blocco

Blocco del telefono con il Codice Personale



16 Tasto Microfono

Microfono on/off di Viva-voce o microtelefono



17 Tasto Altoparlante

Viva-voce on/off



18 Gancio

19 Base di appoggio del microtelefono

20 Tasto END

Breve:

- In conversazione: conclusione della chiamata e nuova selezione
- In Menu/Configurazione: torna allo stato precedente senza salvare

Lungo:

- Torna a riposo senza salvare



21 Tasto Correzione

cancellazione a sinistra



22 Tasto Agenda

Elenco dei numeri telefonici dell'Agenda Privata



23 Tasto Appunti

- In conversazione: memorizzazione del numero dell'interlocutore

- A riposo: elenco dei numeri telefonici memorizzati



24 Tasto Assenza

Configurato per Deviazione chiamata

Configurabile come Tasto Numero e Tasto Funzione



25 Tasto Alfa

A riposo:

- 1x Breve: ricerca del nome in tutte le Agende
- 2x Breve: ricerca del nome nell'Agenda Privata



















In Inserimento:

Passaggio da Modo Numeri a Modo Testo



1) Illuminazione del 45pro

Simbolidel Display

	Riga successiva (il numero indica la posizione)		Riga precedente (il numero indica la posizione)
	Microfono acceso		Microfono spento
	Viva-voce attivo		Altoparlante attivo
	Funzione attiva (Tasto Fox)		Mostra Informazioni
	Modo Testo attivo		Viva-voce full duplex
	Ditta A (Sistema 2 ditte)		Ditta B (sistema a 2 ditte)
	Chiamata		Ritorno di chiamata (se il tentativo di trasferimento è fallito)
	Chiamata interna		Chiamata Parcheggiata (Parcheggio)
	Chiamata esterna		Chiamata in attesa (Attesa)
	Chiamata trasferita correttamente		

Avvertenza

Gli elementi di comando e visualizzazione sono descritti dettagliatamente nel capitolo "Guida utente".

Elementi di comando e visualizzazione	2
Contenuto della fornitura	6
Opzioni	6
Sicurezza e responsabilità	7
Selezione ed esecuzione delle chiamate	8
Ricezione di una chiamata	8
Per telefonare	9
Guida utente	11
Campo d'impiego del telefono	11
Display	11
Tasti	12
Inserimenti	13
Guida menu	15
Segnali	15
Funzioni comfort per telefonare in modo efficiente	16
Per facilitare la realizzazione delle conversazioni	16
Per utilizzare le funzioni durante la conversazione	23
Durante l'assenza dalla postazione operativa	26
Partecipazione ad un team	30
Per affrontare anche situazioni particolari	32
Per utilizzare i tasti di linea	37
Per utilizzare il telefono con funzione di posto operatore	40
Impostazioni personalizzate del telefono	48
Impostazioni di base	48
Impostazione della Suoneria	54
Gestione Agenda	55
Configurazione dei tasti	57
Configurazione dei Tasti Linea	61
Formulazione di funzioni	63
Configurazione del Posto operatore	64
Configurazione del sistema	65
Tastiera alfanumerica e tastiera di estensione	66
Installazione e messa in funzione	68
Guasto	72
Codici funzione	74
Schema dei menu	79
Indice	81
Dichiarazione di conformità	86
Rimando ad altri documenti	87

Contenuto della fornitura

Telefono



Microtelefono



Base del microtelefono

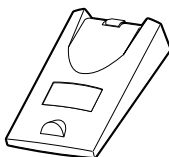

Cavo allacciamento telefono



Cordone del microtelefono

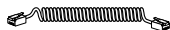

2 connettori

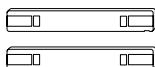

Alimentatore¹⁾ per display retroilluminato

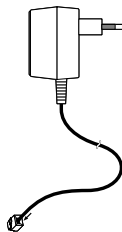

Guida rapida e norme di sicurezza



1) Solo 45pro – Versione specifica per il paese.

Opzioni

Tastiera alfanumerica



Tastiera di estensione

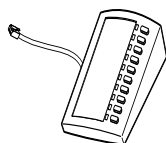

Copertura di altro colore

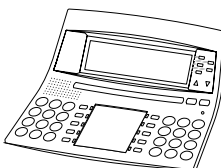

Auricolare



Norme di sicurezza

La mancata osservanza di queste norme può causare pericoli e costituire una trasgressione delle leggi vigenti. Si prega di leggere le istruzioni per l'uso e di conservarle. Le istruzioni per l'uso dovranno inoltre accompagnare il telefono anche nel caso venisse ceduto a terzi.



Collegamenti

Inserire i connettori del cavo telefonico soltanto nelle apposite prese. Non eseguire nessuna modifica sui connettori.



Manutenzione

Utilizzare esclusivamente accessori originali. L'installazione e le riparazioni devono essere sempre eseguite da un tecnico qualificato.

Pulire il telefono con un panno morbido, leggermente umido o antistatico. Non utilizzare detergenti o altre sostanze chimiche.



Condizioni ambientali

Utilizzare il telefono solo in ambienti con una temperatura compresa fra +5 °C e +40 °C. ca. Evitare i raggi diretti del sole e altre fonti di calore.



Proteggere il telefono dall'umidità, dalla polvere, dai vapori e dai liquidi corrosivi.

Non esporre il telefono a forti campi elettromagnetici (motori elettrici, elettrodomestici). La qualità della voce potrebbe esserne degradata. Evitare di posizionare il telefono nelle immediate vicinanze di computer, apparecchi radio, TV, video e altri apparecchi telefonici al fine di evitare disturbi.



Smaltimento

Smaltire il telefono e l'imballaggio nel rispetto delle norme di tutela dell'ambiente oppure rispedirlo al proprio fornitore o al centro di assistenza.

Destinazione d'uso

Questo telefono serve esclusivamente per telefonare con il sistema corrispondente.

Esclusione di responsabilità

Questo prodotto è stato realizzato in conformità ai criteri di qualità stabiliti dalla norma ISO 9001.

Il prodotto e la documentazione fornita sono stati realizzati con la massima cura. Le funzioni del prodotto sono state verificate e autorizzate mediante numerosi test di conformità. Non è tuttavia possibile escludere completamente ogni tipo di guasto. La garanzia si limita alla sostituzione della parte difettosa.

Il costruttore non risponde di eventuali danni diretti o indiretti dovuti ad un errato utilizzo, ad un uso non regolamentare o a qualsiasi altro comportamento errato. I possibili pericoli sono riferiti nella sezione corrispondente nelle istruzioni per l'uso. Si esclude in ogni caso la responsabilità per mancato guadagno.

Ricezione di una chiamata

In questo capitolo illustreremo come rispondere ad una chiamata.

Risposta ad una chiamata

Il telefono squilla e il LED di Attenzione lampeggia. Si desidera rispondere alla chiamata.



Sganciare il microtelefono.

– oppure –



Premere il Tasto Altoparlante.
Viene attivato il Viva-voce.

Avvertenza

Se il numero del chiamante viene ricevuto, compare sul Display. Se il numero è memorizzato nel telefono o nel sistema, sul Display compare anche il nome corrispondente. Se lo spazio disponibile nel Display non è sufficiente compare un “+” e, premendo il Tasto Info, si possono visualizzare le rimanenti informazioni.

Conclusione di una chiamata

Si desidera concludere la conversazione.

Al termine della conversazione viene visualizzata la durata o la si può richiamare premendo il Tasto Info. Al termine della conversazione vengono visualizzati i costi di chiamata a condizione che il gestore della rete telefonica trasmetta questa informazione.



Riagganciare il microtelefono.

– oppure –



Se la conversazione è stata effettuata con il Viva-voce, premere il Tasto Altoparlante.

– oppure –



Premere il Tasto END.

Sul display compare l'indicazione “Digita numero”.

Avvertenza

Dopo aver premuto il Tasto END, il telefono attende finché non viene inserito un numero.

Per telefonare.

In questo capitolo illustreremo le possibilità offerte dal telefono per eseguire una chiamata.

Selezione con numero telefonico

Se si desidera chiamare un utente, digitando il suo numero telefonico.



Digitare il numero telefonico con i tasti numerici.
Sul display compare il numero.

Avvertenza

Per correggere le cifre errate, utilizzare il Tasto Cancellazione.



Sganciare il microtelefono.
L'utente viene chiamato.

– oppure –

Chiamare



premere il Tasto Fox "Chiamare".

L'utente viene chiamato.

Selezione con la ripetizione della selezione

Se si desidera chiamare uno degli ultimi utenti chiamati.

Nella il telefono memorizza automaticamente i numeri telefonici degli utenti chiamati e i loro nomi, se disponibili. È possibile richiamare gli utenti con la lista di ripetizione della selezione.



Premere il Tasto Ripetizione.

Viene visualizzato il primo numero telefonico della lista di ripetizione della selezione.



Per far scorrere gli ultimi 10 numeri telefonici chiamati, premere più volte il Tasto Ripetizione.

– oppure –



Far scorrere gli ultimi 10 numeri chiamati con i Tasti Cursore.



Sganciare il microtelefono.

Viene selezionato il numero visualizzato.

Telefonate con il coascolto

Se si desidera che altre persone presenti nella stanza ascoltino la conversazione.

Con la funzione coascolto viene attivato oltre al microtelefono anche l'altoparlante.



Durante la conversazione: Premere il Tasto Altoparlante.
Il coascolto è attivo.

Avvertenza

È possibile telefonare comunque normalmente con il microtelefono.



Per disattivare il coascolto: Premere nuovamente il Tasto Altoparlante.
Il coascolto è disattivato.

Avvertenza

Per concludere una conversazione con coascolto premere il Tasto Altoparlante e agganciare il microtelefono. Se si abbassa solamente il microtelefono il telefono passa in modalità Viva-voce.

Telefonate con il Viva-voce

Se si desidera che altre persone partecipino alla conversazione oppure se durante la conversazione si desidera avere le mani libere.

È possibile incrementare la qualità dell'audio impostando il volume del telefono sui valori più bassi possibili.

La dotazione base del vostro sistema consente di parlare e ascoltare in modo bidirezionale alternato. Per parlare e ascoltare contemporaneamente, è necessario ampliare il sistema.



Durante la conversazione: Premere il Tasto Altoparlante.
Il coascolto è attivo.



Riagganciare il microtelefono.
Il Viva-voce è attivo.

Avvertenza

Non coprire il Microfono del Viva-voce.



Per continuare la conversazione con il microtelefono: Sganciare il microtelefono.
L'altoparlante e il microfono del Viva-voce sono disattivati.

Esclusione del Microfono

Mentre si telefona si desidera consultarsi brevemente con altre persone presenti nella stanza senza che l'interlocutore ascolti.

È possibile disattivare e attivare il Microfono durante la conversazione.



Per disattivare il Microfono: Premere il Tasto MIC.
Sul Display compare il simbolo .



Per attivare il Microfono: Premere il Tasto MIC.
Sul Display compare il simbolo .

Campo d'impiego del telefono

Modalità di servizio disponibili¹⁾

Il gestore del sistema può predisporre l'apparecchio per il funzionamento in 3 modalità diverse:

- Come apparecchio comfort
- Come selettore di linea
- Come posto operatore

È inoltre possibile eseguire le impostazioni di sistema (nel menu "Assistente di sistema" in modalità di configurazione). L'esecuzione di tali operazioni è tuttavia consigliabile solo se si è in possesso di sufficienti cognizioni in merito. A ciò si aggiunge anche la necessità di utilizzare una password.

Display

Abbreviazioni

A seconda dello spazio disponibile, il display visualizza alcune funzioni in forma abbreviata (ad esempio "Interf." anziché "Interfono"). In ogni caso le abbreviazioni garantiscono sempre l'identificabilità della funzione.

Consultazione menu dei Tasti Fox

Il Tasto Fox visualizza le funzioni disponibili per ogni modalità di servizio.

Sul display compare la funzione assegnata al Tasto Fox. Premendo il Tasto Menu è possibile visualizzare ulteriori voci presenti nel menu dei Tasti Fox.



Premere il Tasto Menu fino a quando sul display non compare la voce desiderata.

Richiamo o consultazione di un'informazione

A riposo il display visualizza una "i" oppure, in caso di lettura di testi un "+".

Se sul display compare una "i" significa che, distribuite in diverse righe informative vi sono, ad esempio, una lista chiamate, dei messaggi e/o delle funzioni attive. Le righe informative possono essere richiamate con il Tasto Info.

Se lo spazio sul display non è sufficiente per visualizzare il testo completo compare un "+". Con il Tasto Info è possibile visualizzare la parte restante del testo.



Per richiamare una riga informativa: Premere il Tasto Info fino a quando non compare l'informazione.

Avvertenza

Il testo di standby riappare subito dopo l'ultima riga visualizzata.

1) A seconda del sistema e della versione software.



Visualizzazione del testo non visibile: Premere il Tasto Info.
Sul display compare la parte restante del testo.

Avvertenza

Ripetere l'operazione fino a leggere l'intero testo.

Passaggio da una visualizzazione all'altra¹⁾

Durante una conversazione è possibile, utilizzando i Tasti Cursore, passare dalla visualizzazione standard a quella dettagliata dell'Agenda privata. Inoltre, nella modalità operatore è possibile passare dalla visualizzazione operatore a quella standard e viceversa.



Premere a lungo il Tasto Cursore.
La visualizzazione cambia.

Tasti

Come premere un tasto

È possibile premere un tasto in diversi modi. I modi variano a seconda del tipo di tasto e della modalità di funzionamento. Di seguito sono indicati alcuni esempi:



Premere il tasto.

<A lungo>

Tenere il tasto premuto per circa 2 secondi.



<Brevemente 2 volte>

Premere il tasto rapidamente per 2 volte di seguito.



<2x, 3x, 4x ecc.>

In Modo Testo premere il tasto 2 volte, 3 volte, 4 volte di seguito e così via.



Utilizzo del Tasto Fox

Il Tasto Fox può avere diverse funzioni che compaiono sopra il tasto.

Sotto il Tasto Fox grande sono collocati diversi contatti, per cui il tasto deve essere premuto esattamente sotto la funzione corrispondente.



Premere il Tasto Fox dove il display mostra la funzione desiderata.

1) A seconda del sistema e della versione software.

Inserimenti

Inserimento di cifre

Con i tasti numerici è possibile inserire le cifre comprese tra 0 e 9.

Inserimento di lettere e caratteri¹⁾

I tasti numerici consentono anche l'inserimento di caratteri. Ai tasti numerici sono infatti assegnati diversi caratteri.

Per inserire i caratteri usando i tasti numerici è necessario attivare il Modo Testo. Sul display compare quindi il simbolo "α". Durante l'inserimento è possibile passare dalle cifre ai caratteri e viceversa.



Per alternare tra cifre e caratteri nella modalità di digitazione: premere il Tasto Alfa.

Avvertenza

Se l'apparecchio sta attendendo l'inserimento di un testo, è automaticamente attivati il Modo Testo per l'inserimento di caratteri.

Ai tasti numerici sono assegnati i seguenti caratteri:



- . ? ! , : ; ' " ` i j



A B C 2 Ä Å Ç
a b c 2 ä å à ç



D E F 3 É
d e f 3 è è è



G H I 4
g h i 4 i



J K L 5
j k l 5



M N O 6 Ñ Ö Ø
m n o 6 ñ ö ø



P Q R S 7
p q r s 7 B



T U V 8 Ü
t u v 8 ü ü



W X Y Z 9
w x y z 9



+ 0



* / () < = > % £ \$ € ¥ € @ & §



Spazio #

<1, 2, 3 volte ecc.>



Premere il tasto numerico fino a quando non compare il carattere desiderato.

1) A seconda del sistema e della versione software.

Alternanza tra maiuscole e minuscole

È stata attivata la modalità di editazione e si vogliono immettere caratteri minuscoli e maiuscoli.

Quando s'inserisce una lettera, sono automaticamente attivati i caratteri maiuscoli. Dopo aver scritto la prima lettera di una parola, i caratteri diventano automaticamente minuscoli. Con il Tasto Fox è possibile alternare manualmente tra i caratteri maiuscoli e minuscoli.



Per scrivere in caratteri minuscoli: premere il Tasto Fox "A>a".



Per scrivere in caratteri maiuscoli: premere il Tasto Fox "a>A".

Avvertenza

Il passaggio dai caratteri minuscoli a quelli maiuscoli vale per 1 lettera.

Se il telefono è stato collegato ad una tastiera alfanumerica questa opzione menu non compare perché la tastiera alfanumerica consente di immettere caratteri sia minuscoli che maiuscoli.

Inserimento di un numero nella preparazione della selezione

Si desidera inserire un numero potendolo eventualmente correggere senza che la connessione venga attivata. La connessione si attiva solo se, ad esempio, si solleva il microtelefono.



Inserire un numero nella preparazione della selezione.
Sul display compare il numero.

Correzione dell'inserimento

È stata inserita una cifra o un carattere errato.

È possibile cancellare un inserimento errato per intero o eliminando un carattere dopo l'altro.



Per cancellare l'ultimo carattere: premere il Tasto Cancellazione.



Per terminare l'immissione senza salvare: Premere il Tasto END.

Avvertenza

Con i tasti d'impostazione (vedere "Come muovere l'indicatore d'inserimento") è possibile eseguire una ricerca mirata del carattere errato.

Come muovere l'indicatore d'inserimento

Si desidera eseguire una ricerca per inserire/correggere un determinato carattere.

Con i tasti d'impostazione è possibile muovere l'indicatore d'inserimento verso sinistra (-) o verso destra (+).



Spostare l'indicatore d'inserimento con i tasti - o +.

Guida menu

Annullamento delle operazioni compiute

Premendo il Tasto END si annulla l'ultima operazione compiuta senza salvarla.



Premere il Tasto END.
Si annulla l'ultima operazione compiuta.

Avvertenza

Per riportare l'apparecchio a riposo si dovrà eventualmente premere ancora il Tasto END.

Passaggio da una voce della lista all'altra

Con i Tasti Cursore è possibile consultare un elenco riga per riga sfogliando le pagine in entrambi i sensi.



Premere i Tasti Cursore.
Si passa alla riga nelle direzioni corrispondenti.

Selezione ed attivazione di una registrazione all'interno di un elenco

Con i Tasti Riga è possibile selezionare ed attivare una registrazione all'interno di un elenco.



Premere il Tasto Riga.
Si seleziona la voce corrispondente.



Se la voce è già selezionata: Premere il Tasto Riga.
Si attiva la chiamata all'utente o la funzione desiderata.

Segnali

Significato dei LED di attenzione

Queste sono le indicazioni normali dei LED. Indicazioni diverse sono descritte nel capitolo relativo ai guasti.

LED lampeggiante	LED spento	LED acceso a riposo
Telefono squilla	Telefono a riposo.	VoiceMail, messaggio o prenotazione automatica ricevuti, ma ancora senza risposta

Nei seguenti capitoli sono descritte le funzioni comfort del telefono utili nelle più svariate situazioni della vita quotidiana.

Per facilitare la realizzazione delle conversazioni

Questo capitolo illustra le modalità di utilizzo delle funzioni che facilitano la realizzazione delle conversazioni.

Selezione con nome – Selezione rapida¹⁾

Si desidera chiamare un utente utilizzando il rispettivo nome.

Con la selezione rapida è necessario premere i tasti numerici una sola volta per ciascuna lettera (anche se ad ogni tasto sono assegnate più lettere). Un algoritmo efficiente garantisce risultati di ricerca rapidi.

Premessa fondamentale: il nome completo del rispettivo numero utente è memorizzato nel telefono o nel sistema per ogni numero utente.

Cognomi e nomi devono essere separati da uno spazio, ad esempio "ro m" (7 6 # 6) per Rossi Mario. Gli spazi s'inseriscono con il tasto #. Consultare il gestore del sistema per sapere se è necessario inserire prima le iniziali del cognome o del nome.



Premere 1 volta il tasto numerico corrispondente a ciascuna lettera.

Il display mostra per ogni lettera la corrispondente cifra, ad esempio un "6" per la lettera "n".



premere il Tasto Alfa.

Il telefono avvia la ricerca selezionando i potenziali utenti.



Se necessario inserire altre lettere fino a visualizzare sul display l'utente desiderato.

– oppure –



Evidenziare l'utente con i Tasti Cursore.

– oppure –



Premere il Tasto Riga dell'utente desiderato.

L'utente compare evidenziato.



Per chiamare l'utente visualizzato: Sganciare il microtelefono.

L'utente viene chiamato.

Avvertenza

Con la selezione rapida la ricerca viene effettuata in tutti gli elenchi telefonici.

1) A seconda del sistema e della versione software

Selezione nominativa

Si desidera chiamare un utente utilizzando il rispettivo nome.

A tal fine si può utilizzare la funzione di. È possibile cercare il nome nell'elenco del telefono o del sistema.

Cognomi e nomi devono essere separati da uno spazio, ad esempio "ro m" per Rossi Mario. Gli spazi s'inseriscono con il tasto #. Consultare il gestore del sistema per sapere se è necessario inserire prima le iniziali del cognome o del nome.



Per avviare la ricerca in tutti gli elenchi telefonici: premere il Tasto Alfa. L'inserimento delle lettere è attivato. Sul display compare l'indicazione "Ricerca: Tutti".

Selezione abbreviata



Per cercare solo nell'elenco di selezione abbreviata: Premere il Tasto Fox "Selezione abbreviata".

Dopo "Selezione nominativa:", sul display compare l'elenco telefonico selezionato.

– oppure –

<Brevemente 2
volte>



Per eseguire la ricerca nell'elenco telefonico privato: premere brevemente 2 volte il Tasto Alfa.

L'inserimento delle lettere è attivato. Sul display compare l'indicazione "Selezione nominativa: Elenco telefonico privato".



Digitare le lettere iniziali.

Il telefono avvia la ricerca selezionando i potenziali utenti.

Avvertenza

I caratteri maiuscoli / minuscoli non hanno alcuna influenza ai fini della ricerca.

Se il telefono non individua nessun potenziale utente, sul display compare l'indicazione "Elenco vuoto".



Se necessario inserire altre lettere fino a visualizzare sul display l'utente desiderato.

– oppure –



Evidenziare l'utente con i Tasti Cursore.

– oppure –



Premere il Tasto Riga dell'utente desiderato.

L'utente compare evidenziato.



Per chiamare l'utente visualizzato: Sganciare il microtelefono.

L'utente viene chiamato.

Selezione con tastiera alfanumerica

Al telefono è stata collegata una tastiera alfanumerica e si vuole chiamare un utente mediante il nome.

La tastiera alfanumerica facilita la ricerca delle voci dell'Agenda. Basta solo digitare sulla tastiera la prima lettera della voce desiderata. La selezione nominativa verrà automaticamente attivata.

Cognome e nome devono essere separati da uno spazio, ad esempio "ro m" per Rossi Mario. Consultare il gestore del sistema per sapere se è necessario inserire prima le lettere iniziali del cognome o quelle del nome.



Digitare le lettere iniziali.

Il telefono avvia la ricerca selezionando i potenziali utenti.

Avvertenza

I caratteri maiuscoli / minuscoli sono ininfluenti ai fini della ricerca.

Se il telefono non ha individuato nessun potenziale utente, sul display compare l'indicazione "Elenco vuoto".



Se necessario inserire altre lettere fino a visualizzare sul display l'utente desiderato.

– oppure –



Selezionare l'utente con i Tasti Cursore della tastiera alfanumerica.

– oppure –



Premere il Tasto Riga dell'utente desiderato.

L'utente compare evidenziato.



Sganciare il microtelefono.

L'utente viene chiamato.

– oppure –



Premere il tasto INVIO della tastiera alfanumerica.

L'utente viene chiamato con la funzione viva voce.

Selezione dalla lista chiamate

Si desidera richiamare un utente che ha tentato di contattarci.

Il telefono memorizza automaticamente il numero dell'utente all'interno della lista chiamate. È quindi possibile richiamare l'utente recuperando il numero da questa lista.

La lista chiamate può contenere al massimo 10 chiamate.

Avvertenza

La "Lista chiamate" è disponibile solo se contiene delle voci.

Lista Chiamate



Premere il Tasto Fox "Lista chiamate".

Il display visualizza la lista delle ultime chiamate senza risposta.

Evidenziare l'utente con i Tasti Cursore.

– oppure –

Premere il Tasto Riga dell'utente desiderato.

Così facendo si evidenzia l'utente.

Per chiamare l'utente visualizzato: Sganciare il microtelefono.

L'utente viene cancellato dalla lista chiamate non appena si attiva la connessione.



Selezione dalla lista conversazioni¹⁾

Si desidera chiamare un utente di cui è stata precedentemente acquisita una chiamata.

Il telefono memorizza automaticamente il numero dell'utente all'interno della lista conversazioni. È quindi possibile richiamare l'utente recuperando il numero da questa lista.

La lista conversazioni contiene al massimo 10 voci.



Premere il Tasto Menu finché sul display non compare "Chiamate risposte".

Lista Conversazioni



Premere il Tasto Fox "Chiamate risposte".

Il display visualizza la lista delle ultime conversazioni effettuate.

Evidenziare l'utente con i Tasti Cursore.

– oppure –

Premere il Tasto Riga dell'utente desiderato.

Così facendo si evidenzia l'utente.

Sganciare il microtelefono.

L'utente viene chiamato.



Avvertenza

È possibile accedere alla lista delle chiamate a cui si è data risposta anche premendo a lungo il Tasto Ripetizione.

1) A seconda del sistema e della versione software

Selezione con tasto configurabile – Tasto dei numeri

Si desidera chiamare un utente il cui numero è memorizzato su un Tasto Configurabile.

Per richiamare l'utente premere il corrispondente Tasto Numero.



Per attivare il numero della memoria 1 del tasto: premere il tasto 1 volta.
Il numero memorizzato nella memoria 1 del tasto compare sul display.

– oppure –

<Brevemente 2
volte>



Per attivare la il numero della memoria 2 del tasto: premere brevemente il tasto 2 volte.

Il numero memorizzato nella memoria 2 del tasto compare sul display.



Per chiamare l'utente visualizzato: Sganciare il microtelefono.
L'utente viene chiamato.

Selezione con archivio appunti

Si desidera chiamare il numero di un utente memorizzato nel proprio archivio appunti elettronico.

L'archivio appunti contiene al massimo 10 voci.



Premere il Tasto Appunti.
Il display visualizza un elenco di utenti.



Evidenziare l'utente con i Tasti Cursore.

– oppure –



Premere il Tasto Riga dell'utente desiderato.
Così facendo si evidenzia l'utente.



Sganciare il microtelefono.
L'utente viene chiamato.

Richiesta di prenotazione automatica

Si desidera parlare ad un utente. L'utente è occupato o non risponde. Le richieste di prenotazione automatica sono attivabili sia su utenti interni che su utenti esterni. Non tutti i gestori di rete sono in grado di supportare tale funzione.

Se l'utente è occupato è possibile richiedere la prenotazione automatica della chiamata. In questo caso il proprio telefono attiverà la propria suoneria non appena l'utente avrà concluso la conversazione in corso. Sollevando il microtelefono viene automaticamente inviata la chiamata prenotata.

Se l'utente non risponde è possibile prenotare nuovamente la chiamata. L'utente (se interno) riceve un messaggio visivo permanente della richiesta.

Situazione

Si chiama un utente e si sente il tono di occupato o di libero.

Prenotazione
automatica



Per attivare la prenotazione automatica: Premere il Tasto Fox
"Prenotazione_autom."
Sul display compare l'indicazione "Eseguito".



Avvertenza

Riagganciare il microtelefono.

Il display visualizza i messaggi "Chiamata in attesa..." e "Cancellare".

È possibile attivare 1 prenotazione automatica alla volta. La prenotazione automatica verrà automaticamente cancellata dal sistema dopo circa mezz'ora. La prenotazione può essere cancellata anche prima.

Ripristina



Per revocare la prenotazione automatica: Premere il Tasto Fox "Ripristina".

Risposta ad un avviso di chiamata in coda

Nel corso di una conversazione si sente il tono di avviso di chiamata in coda. Questo significa che si è desiderati urgentemente da un utente.

È possibile acquisire o rifiutare la chiamata.

Rispondi



Per rispondere alla chiamata: premere il Tasto Fox "Rispondi".

1. L'interlocutore viene messo in attesa. Si attiva la connessione con l'utente della chiamata in coda.

– oppure –

Rifiutare



Per rifiutare la chiamata: premere il Tasto Fox "Rifiutare".

Si rimane connessi con il proprio interlocutore. L'utente della chiamata in coda sente il tono di occupato.

– oppure –

Termina



Per terminare la conversazione in corso ed acquisire la chiamata in coda: premere il Tasto Fox "Fine".

1. Si chiude la conversazione. Si attiva la connessione con l'utente della chiamata in coda.

Avviso di chiamata in coda ad un utente interno

Si desidera parlare ad un utente interno. L'utente è occupato.

Inviando l'avviso di chiamata in coda l'utente riceverà un segnale acustico, mentre sul display verrà visualizzato il numero o il nome della persona che desidera parlargli. L'utente può acquisire o rifiutare la chiamata.

Avviso di ch. in coda



Premere il Tasto Fox "Avviso di ch. in coda".

Si sente il tono di invito a selezionare.

Avvertenza

Se l'utente rifiuta la chiamata in arrivo o se non è possibile inviare l'avviso di chiamata in coda, la connessione si interrompe (tono di occupato).

Attivazione dell'annuncio

Si desidera comunicare direttamente con gli utenti interni attraverso il loro altoparlante (se presente) senza attendere una risposta (analogamente a quanto succede quando si utilizza un impianto interfonico).

È possibile quindi attivare l'annuncio sugli utenti interessati, sempre che il gestore del sistema abbia abilitato tale funzione.



Digitare il numero dell'utente o del gruppo di annuncio.



Premere il Tasto Menu finché sul display non compare "Annuncio".

Annuncio



Premere il Tasto Fox "Annuncio".



Sganciare il microtelefono.

L'utente sente il tono di conferma. Sul display compare l'indicazione "Annuncio per: ...". Ora è possibile parlare.

Ricezione dell'annuncio

Dopo aver ricevuto un tono di avviso si viene contattati attraverso il proprio altoparlante.

Si può interrompere l'annuncio o farlo proseguire come conversazione telefonica.



Per far proseguire l'annuncio come conversazione telefonica: Sganciare il microtelefono.

Si parla con l'utente che ha avviato l'annuncio.

Avvertenza

Gli altri utenti che hanno ricevuto l'annuncio sono esclusi dalla conversazione.

– oppure –



Per abbattere l'annuncio: Premere il Tasto END.

Per utilizzare le funzioni durante la conversazione

Questo capitolo illustra le modalità di utilizzo delle funzioni fornite dal telefono durante una conversazione.

Richiamata durante la conversazione

Si desidera chiamare brevemente un altro utente senza però chiudere la conversazione attualmente in corso. Subito dopo si desidera proseguire la conversazione con il proprio interlocutore.

Con la funzione di richiamata è possibile chiamare un altro utente nel corso di una conversazione, mettendo in attesa il primo interlocutore. Le richiamate sono attivabili sia su utenti interni che su utenti esterni.

Richiamata



premere il Tasto Fox "Richiamata".
L'interlocutore viene messo in attesa.

Digitare il numero utente su cui si desidera attivare la funzione di richiamata.
L'utente viene chiamato. Viene emesso un tono di controllo di chiamata.

Per chiudere la richiamata: Premere il Tasto END.
A questo punto si è nuovamente collegati con il primo interlocutore.

Avvertenza

Se, alla fine della richiamata si abbassa erroneamente il microtelefono, durante i successivi 10 secondi verrà emesso un tono continuo che segnala la presenza dell'interlocutore in attesa. Se si solleva il microtelefono mentre viene emesso il tono continuo, si è nuovamente connessi con l'interlocutore.

Richiamata alternata tra l'utente della richiamata e l'interlocutore

Si sta parlando con un utente su cui è stata attivata la funzione di richiamata mettendo in attesa il primo interlocutore. Si desidera passare a piacere fra le due chiamate in corso.

Durante la richiamata è possibile utilizzare la funzione di richiamata alternata¹⁾ tra l'utente della richiamata e l'interlocutore in attesa. La richiamata alternata è attivabile sia su utenti interni che su utenti esterni. Tale funzione consente anche di alternare la conversazione tra un gruppo di utenti che partecipano ad una conferenza ed un utente su cui è stata attivata la funzione di richiamata.

Rich. alternata



Richiamata alternata: Premere il Tasto Fox "Rich. alternata".
L'interlocutore cambia. L'altro interlocutore è in attesa.

Per chiudere la connessione in corso: Premere il Tasto END.
L'interlocutore viene disconnesso. Si è connessi con l'utente in attesa.

1) A seconda del sistema e della versione software si chiama "Richiamata alternata" o "Seconda conversazione"

Trasferimento di chiamata

Si desidera trasferire la chiamata del proprio interlocutore ad un altro utente.

Con la funzione di richiamata è possibile trasferire la chiamata del proprio interlocutore ad un altro utente. È possibile collegare tra loro utenti interni ed esterni.

Richiamata



premere il Tasto Fox "Richiamata".
L'interlocutore viene messo in attesa.



Digitare il numero dell'altro utente.
Si attiva la chiamata all'altro utente.



Trasferita con annuncio: attendere la risposta. Annunciare l'interlocutore.

Riagganciare il microtelefono.

A questo punto l'interlocutore e l'altro utente sono interconnessi.

– oppure –



Trasferita senza annuncio: Attendere lo squillo, riagganciare.
L'altro utente verrà direttamente connesso all'interlocutore.

Avvertenza

Richiamata: Se l'altro utente non risponde, la chiamata ritorna automaticamente al proprio apparecchio.

Parceggio di un interlocutore

Si desidera mettere in attesa un interlocutore senza impegnare alcun canale fonico.

È possibile parcheggiare il proprio interlocutore sia a livello locale che a livello centrale. La conversazione parcheggiata a livello locale può essere ripresa esclusivamente dall'apparecchio con il quale essa è stata parcheggiata. Il parcheggio a livello locale può essere effettuato esclusivamente tramite i Tasti Fox del menu.

A livello centrale la conversazione viene parcheggiata nel parcheggio del sistema e può essere ripresa da un apparecchio qualsiasi. Il parcheggio a livello centrale può essere effettuato solo tramite il codice di funzione *76.

Parceggiare



Premere il Tasto Fox "Parceggiare".

A questo punto la conversazione è parcheggiata a livello locale. Sul display compare l'indicazione "Eseguito".



Riagganciare il microtelefono.

Sul display compare l'indicazione "Chiamata parcheggiata" e "Riprendere".

Riprendere



Per riprendere una conversazione parcheggiata: premere il Tasto Fox "Riprendere".

Connessione in viva voce.



Per conversare con il microtelefono: Sganciare il microtelefono.

Attivazione di una conferenza

Si effettua una conversazione e contemporaneamente si tiene in attesa un interlocutore. Si desidera che l'utente in attesa partecipi alla conversazione in corso attivando così una conferenza.

La conferenza consente di aggiungere alla conversazione in corso un utente in attesa. Da una conferenza è possibile attivare una richiamata su un altro utente. È possibile inoltre alternare la richiamata tra il gruppo di partecipanti alla conferenza e il partner della richiamata.

A seconda del sistema è possibile far partecipare ad una conferenza fino a 6 utenti. La conferenza si può attivare sia con utenti interni che con utenti esterni.



Per far partecipare alla conferenza un interlocutore in attesa: premere il Tasto Menu finché sul display non compare "Conferenza".

Conferenza



Premere il Tasto Fox "Conferenza".

L'utente in attesa viene inserito nella conversazione: si attiva una conferenza.

Avvertenza

Il sistema può sovrapporre alla conversazione un tono di attenzione. Questo dipende dalla configurazione del sistema.



Per concludere la conferenza: Riagganciare il microtelefono.

Gli altri partecipanti alla conferenza continuano a comunicare fra loro.

Memorizzazione della riga informativa nell'archivio appunti

Nel corso di una chiamata si desidera memorizzare la voce che compare sulla riga informativa. Tale voce può essere, ad esempio, il numero utente del proprio interlocutore o un numero utente digitato durante la conversazione.

Premendo il Tasto Appunti è possibile memorizzare nell'archivio appunti la voce che compare sulla riga informativa senza dover interrompere la conversazione.

L'archivio appunti contiene al massimo 10 voci.



Premere il Tasto Appunti mentre è in corso la conversazione.

Viene emesso un tono di conferma. La riga informativa viene memorizzata nell'archivio appunti.

Avvertenza

Se l'archivio appunti è completo, la voce meno recente viene sovrascritta.

Durante l'assenza dalla postazione operativa

Questo capitolo illustra le modalità di utilizzo fornite dal telefono quando ci si voglia assentare dalla propria postazione operativa.

Gestione dell'assenza

Abbandonando il proprio posto di lavoro si imposta il telefono per la gestione dell'assenza.

Il telefono è dotato di un apposito tasto in grado di abilitare tale funzione. Il tasto è predisposto per l'attivazione della deviazione di chiamata. Premendo semplicemente il Tasto Assenza è perciò possibile attivare la deviazione di chiamata.



Digitare il numero dell'utente su cui deviare le chiamate.



Premere il Tasto Assenza.

Sul display compare l'indicazione "Deviato su:". La deviazione di chiamata è attivata.

– oppure –



Per attivare il numero utente dell'ultima deviazione: Premere il Tasto Assenza.

Sul display compare l'indicazione "Deviato su:". La deviazione di chiamata è attivata.

Avvertenza

Il Tasto Assenza può essere configurato come qualsiasi altro Tasto Configurabile.



Ritornando al proprio posto di lavoro: premere il Tasto Assenza.

La deviazione di chiamata è disattivata. Il telefono passa allo stato di riposo.

– oppure –

Ripristina



Premere il Tasto Fox "Ripristina".

Deviazione di chiamata

Si desidera abbandonare il proprio posto di lavoro. Le chiamate in arrivo devono essere deviate su un'altra destinazione (telefono, impianto cercapersone).

Con la deviazione di chiamata è possibile deviare le chiamate in arrivo su un'altra destinazione.



Premere il Tasto Menu finché sul display non compare "Deviare su".

Devviare su



Premere il Tasto Fox "Devviare su".



Premere il Tasto Riga "Devvia su utente".

OK



Premere il Tasto Fox "OK".



Inserire il numero utente della destinazione su cui sono state deviate le chiamate.

OK



Premere il Tasto Fox "OK".

Sul display compare l'indicazione "Deviato su: ...".

Avvertenza

Se si vuole che la chiamata venga deviata solo quando si è già impegnati in altra conversazione, selezionare "Devia se occupato su:" anziché "Devia su utente"¹⁾.

Con il Tasto Fox "Cancella" è possibile disattivare la deviazione di chiamata. È possibile attivare la deviazione di chiamata anche tramite comando a distanza.

1) A seconda del sistema e della versione software.

Deviazione condizionata di chiamata

Si desidera che le chiamate in arrivo siano segnalate anche ad un'altra destinazione.

Lo squillo della chiamata verrà quindi emesso dal proprio telefono e dall'altro telefono a cui essa è destinata. La configurazione del sistema prevede la possibilità che lo squillo sul telefono di destinazione avvenga con un determinato ritardo. Chi solleva per primo il microtelefono attiva la conversazione.

A seconda della configurazione del sistema, la deviazione condizionata di chiamata può attivarsi anche quando il proprio telefono è occupato.



Premere il Tasto Menu finché sul display non compare "Deviare su".

Deviare su



Premere il Tasto Fox "Deviare su".

Deviazione
condizionata di
chiamata



Premere il Tasto Fox "Deviazione a tempo".



Selezionare la destinazione con il Tasto Riga.

OK.



Premere il Tasto Fox "OK".



Digitare il numero utente a cui sono destinate le proprie chiamate.

OK



Premere il Tasto Fox "OK".

La deviazione condizionata di chiamata è attivata. Sul display compare una "i" o "Deviazione ritardata: ...".



Disattivazione della deviazione condizionata di chiamata: premere il Tasto Info finché sul display non compare "Deviazione ritardata..." e "Cancellare".

Ripristina



Premere il Tasto Fox "Ripristina".

La deviazione condizionata di chiamata è disattivata.

Trasmissione di messaggi

Non si è reperibili sul proprio apparecchio. Si vuole lasciare un'informazione agli eventuali chiamanti interni.

Premessa fondamentale: l'utente interno chiamante possiede un telefono in grado di ricevere messaggi.

Gli utenti che hanno un telefono che non possono utilizzare questo servizio ma possono essere deviati su una destinazione predefinita nel sistema.

Il contenuto dell'informazione può essere selezionato da un elenco di 16 testi predefiniti. I testi possono essere modificati in base alle proprie necessità. I testi predefiniti sono definiti nella configurazione del sistema.



Premere il Tasto Menu finché sul display non compare "Deviare su".

Deviare su



Premere il Tasto Fox "Deviare su".

Informazione



Premere il Tasto Riga "Informazione".

La riga "Informazione" è evidenziata.

OK



Premere il Tasto Fox "OK".

Il display visualizza i primi 5 messaggi dei 16 messaggi standard complessivamente disponibili.



Per selezionare il messaggio predefinito: Premere i Tasti Cursore.

– oppure –



Premere il Tasto Riga del messaggio desiderato.

Il messaggio selezionato viene evidenziato.

Modifica



Per modificare il contenuto del messaggio: premere il Tasto Fox "Editare".

Avvertenza

La modifica al messaggio predefinito non viene memorizzata.

OK



Premere il Tasto Fox "OK".

Sul display compare l'indicazione "Informazione attiva".

Ripristina



Per disattivare l'informazione: premere il Tasto Fox "Cancellare".

Avvertenza

Se si attiva la deviazione di chiamata, l'informazione lasciata viene disattivata.

Blocco del telefono

Lasciando il proprio posto di lavoro si vuole impedire ad altri di modificare le impostazioni del proprio apparecchio, accedere ai dati personali o effettuare chiamate esterne.

Per bloccare l'apparecchio con un codice compreso tra 2 e 12 cifre vedere "Modifica codice". Il codice iniziale è 0000.



Premere il Tasto Blocco.



Digitare il codice usando i tasti numerici.
Il display visualizza un asterisco per ogni cifra inserita.

OK



Premere il Tasto Fox "OK".



Premere il Tasto Fox "❖" o "❖" fino a quando sul display non compare il tipo di blocco desiderato.

OK



Premere il Tasto Fox "OK".
Sul display compare l'indicazione "Eseguito".

Avvertenza

È possibile bloccare solo la configurazione ("Conf: bloccato") o tutto l'apparecchio ("Telefono: bloccato"). Attivando "Telefono: bloccato" si proteggono i dati privati e si abilitano solo le chiamate esterne effettuate in base alle impostazioni di sistema.

Sblocco del telefono

Sul display compare l'indicazione "Telefono bloccato". Si desidera sbloccare l'apparecchio.

Con il codice è possibile sbloccare l'apparecchio. Se non si ricorda più il codice, rivolgersi al proprio gestore di sistema.

Ripristina



Premere il Tasto Fox "Ripristina".
Si richiede l'inserimento del codice.

– oppure –



Premere il Tasto Blocco.
Si richiede l'inserimento del codice.



Digitare il codice usando i tasti numerici.
Il display visualizza un asterisco per ogni cifra inserita.

OK



Premere il Tasto Fox "OK".



Premere il Tasto Fox "❄" o "❖" fino a quando sul display non compare l'indicazione "Telefono: sbloccato".



Confermare l'impostazione con il Tasto Fox "OK".
Sul display compare l'indicazione "Eseguito". L'apparecchio è sbloccato.

Partecipazione ad un team

Questo capitolo illustra le modalità di utilizzo fornite dal telefono per gestire la comunicazione all'interno di un team.

Utilizzo del Tasto Team

Si desidera essere costantemente reperibili come team insieme ai propri colleghi, potendo anche mettersi rapidamente in contatto l'uno con l'altro.

Premendo un solo tasto è possibile chiamare il collega di un team o effettuare la risposta al suo posto.

Se il collega di un team effettua o riceve una chiamata, il rispettivo LED si illumina visualizzando quindi un'indicazione di occupato. Il LED lampeggia quando il collega di un team riceve una chiamata. Il LED rimane illuminato fintanto che il collega effettua una chiamata.

Se il LED è rosso significa che l'utente che ha chiamato o la conversazione in corso sono esterni, se il LED è giallo l'utente o la conversazione sono interni.



Premere il Tasto Team.

Si chiama il collega di un team o si risponde ad una chiamata ad esso indirizzata.

Effettuare una chiamata al collega di un team

Si desidera chiamare il collega di un team il più rapidamente possibile.

Premessa fondamentale: un Tasto Configurabile è stato impostato come Tasto Team e vi è stato memorizzato il numero utente del collega.



Sganciare il microtelefono.

Si sente il tono di invito a selezionare.



Premere il Tasto Team relativo al collega.

Il numero utente ed eventualmente il nome del collega vengono visualizzati sul display. Il collega riceve la chiamata.

Supplenza di un collega del team

Il collega di un team riceve una chiamata. Il LED associato al Tasto Team lampeggia. Poiché il collega è momentaneamente assente, si desidera rispondere alla chiamata in arrivo.

Con il Tasto Team si può rispondere alla chiamata del collega assente. Il suo numero sarà nuovamente libero non appena viene data risposta alla sua chiamata.

Il colore del LED segnala se l'utente che ha chiamato è esterno o interno: Il colore è rosso se l'utente è esterno, giallo se è interno.



Mentre il LED associato al Tasto Team lampeggia: Sganciare il microtelefono.
Si sente il tono di invito a selezionare.



Premere il Tasto Team.
Si è connessi con l'utente che ha chiamato il proprio collega.

Avvertenza

A seconda di come è configurato il proprio telefono, dopo aver sganciato il microtelefono si può essere immediatamente connessi con il collega.

Attivazione dell'annuncio su un collega di team

Si desidera comunicare qualcosa al collega di un team senza attendere una sua risposta.

Con il Tasto Team è possibile attivare l'annuncio sul collega di un team.



Sganciare il microtelefono.
Si sente il tono di invito a selezionare.

<Brevemente 2
volte>



premere brevemente 2 volte il Tasto Team relativo al collega.
Viene emesso un tono di conferma. Sul display compare l'indicazione "Annuncio per ...". Ora è possibile parlare.

– oppure –

<Brevemente 2
volte>



Per attivare in viva voce l'annuncio sul collega di un team:
premere brevemente 2 volte il Tasto Team relativo al collega.
Viene emesso un tono di conferma. Sul display compare l'indicazione "Annuncio per ...". Ora è possibile parlare.

Per affrontare anche situazioni particolari

Questo capitolo illustra le modalità di utilizzo fornite dal telefono per gestire anche le situazioni che esulano dal normale uso quotidiano.

Invio di un messaggio

Non riuscite a contattare un utente interno e desiderate perciò lasciargli un messaggio.

È possibile inviare un messaggio ad un utente interno. Il messaggio compare sul display dell'utente.

Premessa fondamentale: l'utente interno possiede un telefono in grado di ricevere messaggi.

Il contenuto di un messaggio può essere selezionato da un elenco di 16 testi predefiniti. I testi possono essere modificati in base alle proprie necessità. I testi predefiniti sono definiti nella configurazione del sistema.



Premere il Tasto Menu finché sul display non compare "Messaggio".

Avviso



Premere il Tasto Fox "Messaggio".

Il display visualizza i primi 5 messaggi dei 16 messaggi standard complessivamente disponibili.



Per scorrere i messaggi standard: Premere i Tasti Cursore.

– oppure –



Premere il Tasto Riga del messaggio desiderato.

Il messaggio selezionato viene evidenziato.

Modifica



Per modificare il contenuto del messaggio: premere il Tasto Fox "Editare".

Avvertenza

La modifica ad un messaggio standard non viene memorizzata.

Invia



Premere il Tasto Fox "Invia".



Per selezionare la destinazione con il Tasto Fox: "Utente", "Gruppo" o "Tutti".



Per l'utente e il gruppo: Digitare il numero telefonico.

OK



Premere il Tasto Fox "OK".

Il messaggio viene inviato.

Avvertenza

Se sul display compare l'indicazione "Non disponibile", significa che non è stato possibile trasmettere il messaggio.

Letture messaggi

Sul display compare brevemente l'indicazione "Nuovo messaggio ricevuto" o "Altro messaggio ricevuto" e subito dopo "Messaggio...". Si accende il LED di attenzione.

La funzione di lettura consente di richiamare dalla memoria e leggere un nuovo messaggio ricevuto. Il messaggio ricevuto per primo viene visualizzato per primo.



Premere il Tasto Info.
Vengono visualizzati i messaggi ricevuti.



Per selezionare il messaggio: Premere i Tasti Cursore.



Premere il Tasto Riga del messaggio desiderato.
Il messaggio selezionato viene evidenziato.

Leggi



Premere il Tasto Fox "Leggere".
Viene visualizzato il messaggio desiderato.

OK



Per memorizzare il messaggio letto: Premere il Tasto Fox "OK".
Il messaggio letto viene memorizzato nell'archivio messaggi locale.
Vengono visualizzati i messaggi ricevuti.

– oppure –

Cancella



Per cancellare il messaggio letto: premere il Tasto Fox "Cancellare".
Vengono visualizzati i messaggi ricevuti.
Dopo aver cancellato l'ultimo messaggio l'apparecchio passa allo stato di riposo.

Accettazione o rifiuto dell'avviso di prenotazione automatica

Un utente desidera essere richiamato. Tale circostanza è riconoscibile dal fatto che il LED di avviso nello stato di riposo è acceso.¹⁾

Il display visualizza l'indicazione "Prenotazione da" ed un numero utente.

È possibile accettare o rifiutare la richiesta di prenotazione automatica.

Chiamare



Per accettare la prenotazione automatica: premere il Tasto Fox "Chiamare".
L'utente viene chiamato.

– oppure –

Cancella









Per rifiutare la prenotazione automatica: premere il Tasto Fox "Cancellare".
La prenotazione automatica viene rifiutata.

1) A seconda del sistema e della versione software

Risposta per assente

Si sente una chiamata proveniente da un telefono vicino e si vuole eseguire la risposta per assente.

Con la funzione di risposta per assente è possibile rispondere dal proprio telefono alla chiamata inoltrata ad un altro telefono.

- | | |
|---|---|
|  | Premere il Tasto Menu finché sul display non compare "Risp.x ass". |
| Rispondere | Premere il Tasto Fox "Risp.x ass". |
|  | |
|  | Premere il Tasto Fox "❖" o "❖❖" finché sul display non compare l'indicazione "Utente". |
|  | |
| OK | Premere il Tasto Fox "OK". |
|  | Il display visualizza il numero utente per il quale è stata eseguita l'ultima risposta per assente. |
|  | Digitare il numero utente dell'apparecchio di cui si desidera prelevare la chiamata. |
| OK | Premere il Tasto Fox "OK". |
|  | Si attiva la connessione con l'utente chiamante. |

Attivazione/disattivazione della modalità di selezione DTMF¹⁾

Si desidera utilizzare il proprio telefono per gestire altri sistemi o attivare servizi fra cui l'interrogazione a distanza della segreteria telefonica o il telebanking. A tal fine è necessario disporre della modalità di selezione DTMF (selezione a toni).

Se la modalità DTMF è attiva, premendo qualsiasi tasto viene emesso un segnale acustico. Quando si avvia una conversazione, la modalità DTMF si attiva automaticamente: se si digita un numero utente durante una conversazione, l'interlocutore sente ugualmente i segnali acustici.

Per disattivare la modalità DTMF selezionare "OFF" nella configurazione. Così facendo, per default la modalità DTMF è disattivata. È però possibile attivarla e disattivarla durante una conversazione usando il tasto *. Se nella configurazione la modalità DTMF è stata impostata su "ON", non è possibile disattivarla durante la conversazione premendo il tasto * dell'apparecchio.

- | | |
|---|--|
| Situazione | All'interno della configurazione la modalità DTMF è impostata su "OFF". |
| <A lungo> | Per attivare / disattivare la modalità di selezione DTMF: premere a lungo il tasto *. |
|  | Viene emesso un tono di conferma. |
| Avvertenza | Durante la conversazione è possibile attivare e disattivare la modalità di selezione DTMF premendo a lungo il tasto *. |
| | Se nella configurazione di DTMF è stato impostato "OFF", al riaggancio la modalità DTMF viene automaticamente disattivata. |

1) A seconda del sistema e della versione software

Sblocco per 1 chiamata

Si desidera chiamare da un telefono bloccato parzialmente o totalmente per le chiamate soggette a tariffazione (ad es. l'apparecchio che si trova nel corridoio o in una sala riunioni).

Gli utenti autorizzati possono sbloccare questo tipo di apparecchio per effettuare 1 chiamata soggetta a tariffazione. A tale scopo essi necessitano di un proprio numero utente e di un PIN. Di conseguenza gli addebiti sostenuti saranno a loro carico.



Sganciare il microtelefono.



Digitare #36.

Inserire il proprio numero interno.

Inserire il proprio PIN.

L'apparecchio è sbloccato. Si sente il tono di invito a selezionare.

Avvertenza

Il PIN "0000" non è ammesso.

Dopo il riaggancio, la selezione nominativa e la selezione abbreviata rimarranno disponibili per 60 secondi.



Digitare il numero utente esterno.

L'utente esterno viene chiamato.

Ricerca utente tramite l'impianto cercapersona¹⁾

Non è possibile raggiungere un utente interno con il quale si desidera comunicare.

Se il sistema è dotato di un impianto cercapersona (ICP), è possibile cercare un utente interno tramite il suo cercapersona (Pager). L'utente interno desiderato può rispondere da qualsiasi apparecchio.

Cerca



Premere il Tasto Fox "Cerca".



Inserire il numero dell'utente interno desiderato.

OK



Premere il Tasto Fox "OK".

L'utente viene chiamato tramite il cercapersona, che gli trasmette il numero utente di chi lo sta cercando.

1) A seconda del sistema e della versione software.

Risposta alla chiamata del cercapersone¹⁾

Il proprio cercapersone (Pager) suona e visualizza il numero dell'utente che desidera essere contattato.

È possibile rispondere alla chiamata da qualsiasi apparecchio interno.



Premere il Tasto Menu finché sul display non compare "Risp.x ass".

Rispondere



Premere il Tasto Fox "Risp.x ass".



Selezionare "Cerca persone" con il Tasto Fox "❖" o "❖❖".



Inserire il proprio numero interno.

OK



Premere il Tasto Fox "OK".

A questo punto si è connessi con l'utente che desidera essere contattato.

Risposta alla suoneria centralizzata

Attraverso la suoneria centralizzata si sente il proprio pattern di suoneria personale o il segnale generale di chiamata.

È possibile rispondere alla chiamata da qualsiasi apparecchio interno.



Premere il Tasto Menu finché sul display non compare "Risp.x ass".

Rispondere



Premere il Tasto Fox "Risp.x ass".



Selezionare "Suoneria centraliz." con il Tasto Fox "❖" o "❖❖".



OK



Premere il Tasto Fox "OK".

A questo punto si è connessi con l'utente che desidera essere contattato.

1) A seconda del sistema e della versione software.

Identificazione delle chiamate maliziose¹⁾

Si è minacciati o infastiditi da un utente indesiderato. Si desidera identificare l'utente.

Con la funzione Identifica (MCID: Malicious Call Identification) il gestore della rete può registrare per ogni chiamata i seguenti dati:

- il vostro numero utente personale
- il numero dell'utente chiamante
- la data e l'ora della chiamata

L'identificazione (MCID) dev'essere abilitata dal proprio gestore di rete. Egli comunica la modalità di accesso ai dati registrati delle chiamate.

Avvertenza L'identificazione (MCID) dev'essere memorizzata su un Tasto Configurabile.



Durante la conversazione: premere il Tasto Funzione per l'identificazione (MCID) della chiamata.

– oppure –



Dopo la conversazione non riagganciare e durante il tono di occupato premere il Tasto Funzione per l'identificazione (MCID).

Per utilizzare i tasti di linea

Questo capitolo illustra le modalità di utilizzo fornite dal telefono qualora il gestore del sistema abbia assegnato uno o più Tasti Configurabili come Tasti Linea. La presenza dei Tasti Linea trasforma l'apparecchio in un.

Una linea possiede un numero che consente di effettuare chiamate esterne. A tale linea possono essere collegati uno o, di regola, più apparecchi telefonici (ad es. tutti gli impiegati di un'agenzia viaggi che si occupano delle destinazioni europee). Il Tasto Linea visualizza tramite LED lo stato della linea corrispondente e consente di rispondere alle chiamate entranti su tale linea.

Se l'apparecchio possiede uno o più Tasti Linea, quello assegnato alla linea personale sulla tastiera dei Tasti Configurabili è sempre il primo tasto in alto a sinistra.

Risposta ad un chiamata sul Tasto Linea

Si riceve una chiamata su uno o più Tasti Linea. I LED associati ai Tasti Linea lampeggiano rapidamente. Si desidera rispondere alla chiamata su un Tasto Linea.

Premendo un Tasto Linea si decide a quale chiamata rispondere. Se si sgancia il microtelefono senza premere alcun Tasto Linea, si viene collegati alla chiamata della linea con il livello di priorità più elevato.



Sganciare il microtelefono.

Si è collegati alla linea con il livello di priorità più elevato.

– oppure –

1) A seconda del sistema e della versione software



Premere il Tasto Linea.
La linea viene selezionata.



Sganciare il microtelefono.
Si viene collegati alla linea selezionata.

Esecuzione di chiamate tramite il Tasto Linea

Si desidera effettuare una chiamata tramite un Tasto Linea.

È possibile effettuare la chiamata usando uno qualsiasi dei Tasti Linea liberi. Ogni Tasto Linea dispone di un proprio numero di linea esterna, ciò significa che effettuando una chiamata si trasmette il numero associato al Tasto Linea utilizzato.

Gli addebiti vengono registrati separatamente per ogni Tasto Linea.



Inserire il numero dell'utente.



Premere un Tasto Linea disponibile.
Il LED associato al Tasto Linea si illumina. La linea è impegnata.
L'utente viene chiamato con la funzione viva voce.



Eventualmente sganciare il microtelefono.

Parccheggio di un interlocutore sul Tasto Linea

Si desidera parcheggiare la chiamata in corso con un interlocutore a cui si è connessi tramite un Tasto Linea.

È possibile parcheggiare il proprio interlocutore sul Tasto Linea attualmente in uso.

Parccheggiare



Premere il Tasto Fox "Parccheggiare".
Sul display compare l'indicazione "Eseguito". Il LED associato al Tasto Linea lampeggia lentamente.



Per riprendere una conversazione parcheggiata: premere il relativo Tasto Linea.
Si è nuovamente connessi con l'interlocutore parcheggiato.

Cambio di linea attiva

Nel corso di una conversazione si desidera rispondere alla chiamata in arrivo su un altro Tasto Linea o effettuare una nuova chiamata.

È possibile cambiare linea premendo un tasto. La conversazione viene così parcheggiata automaticamente a livello locale e successivamente sarà possibile riprenderla utilizzando ancora lo stesso Tasto Linea.



Premere il Tasto Linea.

L'interlocutore viene parcheggiato. La linea selezionata è attiva.



Per riprendere una conversazione parcheggiata: premere il relativo Tasto Linea.

Si è nuovamente connessi con l'interlocutore parcheggiato.

Avvertenza

Per riprendere una conversazione parcheggiata: Premere il relativo Tasto Linea.

Ma: in questo modo non è possibile riprendere le chiamate sulle linee occupate.

Per utilizzare il telefono con funzione di posto operatore

Questo capitolo illustra le modalità di utilizzo fornite dal telefono se questo è stato programmato nel sistema come posto operatore.¹⁾

Nozioni fondamentali sul

Il posto operatore rappresenta il nodo telefonico principale dell'azienda. Le chiamate urbane in arrivo giungono a questo telefono passando attraverso diverse linee fisiche. È possibile che arrivino diverse chiamate contemporaneamente.

Le chiamate agiscono sui Tasti Linea e sono gestite, di regola, in base alla sequenza di arrivo.

Tasti di linea

Le chiamate esterne ed interne vengono dinamicamente memorizzate sui Tasti Linea (vedere paragrafo "Attesa"):

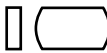
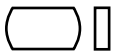
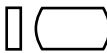
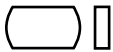
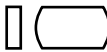
	Tasto di linea (1)	Tasto di linea* (6)	
	Tasto di linea (2)	Tasto di linea* (7)	
	Tasto di linea (3)	Tasto di linea* (8)	
	Tasto di linea (4)	Tasto di linea* (9)	
	Tasto di linea (5)	Tasto personale	

È possibile decidere se utilizzare come Tasti Linea solo i 5 tasti di sinistra o tutti i 9 Tasti Configurabili (vedere capitolo "Configurazione del posto operatore"). I Tasti Linea eseguono le seguenti funzioni:

- Risposta e trasferta di chiamate esterne ed interne
- Esecuzione di chiamate esterne
- Assegnazione di linee urbane.

1) Funzione a seconda del sistema e della versione software.

Tasto Interno

Con il Tasto Interno il posto operatore è in grado di funzionare come un normale utente, potendo utilizzare questo tasto per effettuare chiamate personali. Le chiamate in arrivo sul numero personale agiscono sul Tasto Interno. Questo Tasto Funzione è sempre il primo tasto dal basso della serie di tasti posti a destra della tastiera.

Al Tasto personale è riservata la massima priorità. Se arrivano chiamate sia sui Tasti Linea che sul Tasto Interno, sollevando il microtelefono si verrà collegati con l'utente della chiamata che agisce sul Tasto Interno. Se invece si desidera rispondere ad una chiamata che agisce sul Tasto Linea, basta premere il tasto corrispondente.

Se si sta conversando su un Tasto Linea non si è reperibili sul proprio numero utente, il che significa che le chiamate sul proprio numero personale riceveranno il tono di occupato.

Se si preme un Tasto Linea durante una conversazione attiva sul Tasto Interno, quest'ultima conversazione sarà immediatamente abbattuta.

Significato dei LED

I LED posti accanto ai Tasti Linea ed al Tasto Interno segnalano, con modalità diverse, l'origine e lo stato della chiamata:

- LED giallo: chiamata interna
- LED rosso: chiamata esterna
- LED a lampeggio rapido: chiamata in arrivo
- LED a lampeggio lento: conversazione parcheggiata o trasferita
- LED acceso fisso: conversazione attiva

Informazioni sul display sul display

```
B:Müller D. 032 624 2012 esterno 10:22 ←
A:Fa. Meiser 031 995 23 12 est. 10:25 P
I:Willi 29811 10:25 ▲

--Tasti di linea 1..5-----
Fa. Meiser 031 995 23 12 14.03.01/14.05
Richiamata Lista chiam. Parch. Messagg10
```

L'origine e lo stato delle chiamate non sono segnalate solo dai LED . Esse sono visualizzate anche sul display:

Segle indicanti il tipo di connessione

- E: esterna
- I: interna
- A: per la ditta A (solo con)
- B: per la ditta B (solo con sistema per due ditte)

Informazioni sulla connessione

- Nome e numero dell'interlocutore (se disponibili)
- Ora della chiamata (hh:ss)

Simboli relativi allo stato di connessione

- P: conversazione parcheggiata
- H: chiamata in attesa
- ←: connesso
- 📶: chiamata in arrivo
- 📞: avviso di chiamata in attesa

Sul display compare lo stato dei 5 Tasti Linea di sinistra. Se si gestiscono 9 Tasti Linea è possibile passare con i Tasti Cursore dai 5 tasti di sinistra ai 4 tasti di destra, mentre il display visualizza i Tasti Linea corrispondenti.

Se si preme un Tasto Linea, il corrispondente LED si illumina e compare il relativo elenco ("Tasto Linea 1..5" o "Tasto Linea 6..9").



Premere un Tasto Cursore a piacere.

Il display mostra l'elenco "Tasto Linea 1..5" o "Tasto Linea 6..9".

Tasti riga

Con i Tasti Riga è possibile rispondere alla chiamata visualizzata sulla riga corrispondente: se è visualizzato l'elenco "Tasto Linea 1..5" si può, ad esempio, rispondere alla terza chiamata usando il Tasto Riga 3.

Coda della chiamata

Ad un posto operatore possono arrivare diverse chiamate contemporaneamente senza che l'apparecchio in questione risulti "Occupato". L'Operatore ha però la possibilità di gestire sempre e solo una chiamata alla volta. Per tale ragione le chiamate alle quali non si è ancora risposto vengono poste in una coda di attesa. Non appena viene rilevata una chiamata in coda, il display passa dalla visualizzazione standard a quella operatore. Con i tasti disponibili il posto operatore è in grado di gestire 5 o 9 chiamate contemporaneamente, ma la coda può contenere anche un numero superiore di chiamate. La chiamata in coda agirà su un Tasto Linea non appena questo si sarà liberato.

Mediante il tasto Tab della tastiera alfanumerica oppure premendo a lungo i tasti cursore, è possibile passare dal display del Posto Operatore al display standard.

Tasto Configurabile come Tasto END

L'azione su questo tasto equivale al riaggancio del microtelefono. Per attivare nuovamente una connessione è necessario premere il Tasto Linea desiderato. Il vantaggio del Tasto END consiste nel fatto che per connettersi alla chiamata successiva basta semplicemente premere questo tasto senza dover ogni volta riagganciare il microtelefono. Questa funzione risulta particolarmente utile per trasferire una chiamata entrante.

Se si ha a disposizione ancora un Tasto Configurabile (quando i Tasti Linea sono 5 e ne rimangono quindi ancora 4 configurabili sulla parte destra oppure quando si utilizza una tastiera supplementare), è possibile assegnarvi la funzione di Tasto END. Il tasto dovrà essere configurato come Tasto Numero. Invece del numero telefonico, specificare la lettera X. Per ulteriori informazioni sui Tasti Numero consultare il capitolo "Configurazione dei tasti".

Questa funzione può essere utilizzata anche mediante la tastiera alfanumerica (Ctrl+End) o mediante il Tasto Altoparlante se è configurata la modalità auricolare (anche senza auricolare).

Risposta ad una chiamata sul Tasto Interno

Si riceve una chiamata sul numero utente personale del proprio posto operatore. Il LED del Tasto Interno lampeggia. Si desidera rispondere alla chiamata.

È possibile acquisire la chiamata senza dover premere il Tasto Interno.



Il LED associato al Tasto Interno lampeggia: Sganciare il microtelefono.
Si attiva la connessione con l'utente chiamante.

Risposta ad un chiamata sul Tasto Linea

Si riceve una chiamata su un Tasto Linea. Il LED associato al Tasto Linea lampeggia velocemente. Si desidera rispondere alla chiamata.

A seconda della configurazione si può decidere a quale chiamata rispondere per prima semplicemente premendo il relativo Tasto Linea.



Il LED associato al Tasto Linea lampeggia: Sganciare il microtelefono.



Premere il Tasto Linea.
Si attiva la connessione con l'utente chiamante.

- oppure -



Premere il Tasto Riga.
Si attiva la connessione con l'utente chiamante.

Esecuzione di chiamate tramite il Tasto Interno

Si desidera effettuare una chiamata senza impegnare un Tasto Linea.

È possibile chiamare dal posto operatore tramite il Tasto Interno. In questo caso, poiché il proprio apparecchio funzionerà come un qualsiasi telefono, effettuando la chiamata verrà trasmesso il numero utente personale.



Sganciare il microtelefono.
Si sente il tono di invito a selezionare. Il LED associato al Tasto Interno si accende.



Digitare il numero dell'utente.
La chiamata viene effettuata tramite il Tasto Interno.

Esecuzione di chiamate tramite il Tasto Linea

Si desidera effettuare una chiamata tramite un Tasto Linea.

È possibile chiamare dal posto operatore tramite uno dei Tasti Linea momentaneamente liberi. Il numero di chiamata configurato nel sistema per la sezione posto operatore è il numero trasmesso.

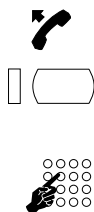

Sganciare il microtelefono.

Premere un Tasto Linea disponibile.

Si sente il tono di invito a selezionare. Il LED associato al Tasto Linea si illumina.

Digitare il numero dell'utente. Senza preselezione della linea urbana.

La chiamata viene effettuata tramite il Tasto Linea.

Parcheggio di un interlocutore sul Tasto Linea

Si desidera parcheggiare la chiamata in corso con un interlocutore a cui si è connessi tramite un Tasto Linea.

È possibile parcheggiare il proprio interlocutore con il Tasto Linea attualmente in uso.

Parcheggiare



Premere il Tasto Fox "Parcheggiare".

Si parcheggia la chiamata in corso. Il LED associato al Tasto Linea lampeggia lentamente. Il display visualizza il simbolo "P" accanto all'ora della chiamata.

Per riprendere la conversazione parcheggiata: premere il Tasto Linea corrispondente.

Si attiva la connessione con l'utente della chiamata.

Trasferimento di linea urbana

Si desidera trasferire una linea urbana ad un interlocutore interno che non è autorizzato ad effettuare chiamate urbane.

In questo caso è possibile non solo trasferire una linea urbana ma anche digitare il numero utente al posto dell'interlocutore, annunciandolo poi all'utente desiderato.

Richiamata

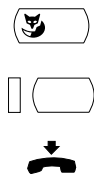

Nella connessione con un interlocutore interno: premere il Tasto Fox "Richiamata".

Sul display compare l'indicazione "Digita numero".

Premere un Tasto Linea disponibile.

Si sente il tono di centrale urbana.

Per trasferire la linea urbana senza preselezione: Riagganciare il microtelefono.

L'utente interno acquisisce l'accesso alla linea urbana. Il posto operatore passa allo stato di riposo.

- oppure -



Per trasferire la linea urbana con preselezione: digitare il numero utente desiderato.



Per trasferire la linea senza preavviso: Riagganciare il microtelefono.
L'utente interno acquisisce la chiamata. Il posto operatore passa allo stato di riposo.

- oppure -

Per trasferire la linea con preavviso: attendere finché l'utente chiamato non risponde.

Annunciare l'interlocutore interno.



Riagganciare il microtelefono.

L'interlocutore interno e l'utente esterno vengono messi in comunicazione.
Il posto operatore passa allo stato di riposo.

Attivazione della supplenza per posto operatore¹⁾

Si desidera deviare le chiamate inoltrate al proprio apparecchio posto operatore su un altro apparecchio di destinazione.

Con la funzione di supplenza è possibile deviare le chiamate inoltrate ai posti operatore. La supplenza si attiva automaticamente anche su tutti gli altri posti operatore. Le chiamate al Tasto Interno sono escluse dalla deviazione.



Premere il Tasto Menu finché sul display non compare "Supplenza".

Supplenza



Premere il Tasto Fox "Supplenza".

La supplenza è attivata. Il display di tutti i posti operatore visualizzano l'indicazione "Supplenza" e "Ripristina"

Ripristina



Per disattivare la supplenza: premere il Tasto Fox "Cancellare".

Il messaggio "Supplenza attiva" scompare.

Avvertenza

Le chiamate già in corso sul posto operatore al momento dell'attivazione della supplenza non vengono deviate.

La supplenza non può essere attivata tramite comando a distanza.

1) A seconda del sistema e della versione software.

Esecuzione di chiamate da un sistema per due ditte¹⁾

Si gestisce un sistema per due ditte e si desidera apparire alternativamente come ditta A e come ditta B.

Premessa fondamentale: Il sistema e il posto operatore sono stati predisposti dal gestore di sistema.

È possibile scegliere fra le seguenti alternative:

- ogni singolo Tasto Linea consente di apparire come ditta A o B.
- Le liste chiamate non vengono acquisite separandole in base alla ditta.
- Gli addebiti vengono rilevati separandoli in base alla ditta.
- La supgenza è attivata in modo identico per entrambe le ditte.



Sganciare il microtelefono.



Per effettuare una chiamata come ditta A: premere 1 volta il Tasto Linea disponibile.

Il LED del Tasto Linea si accende.

– oppure –

<Brevemente 2
volte>



Per effettuare una chiamata come ditta B: premere brevemente 2 volte il Tasto Linea disponibile.

Il LED del Tasto Linea si accende.



Digitare il numero dell'utente.

Si viene presentati all'utente come ditta A o B, trasmettendogli il rispettivo numero di linea urbana.

Risposta alle chiamate da un sistema per due ditte¹⁾

È in arrivo una chiamata sul proprio sistema per due ditte. Il LED associato al Tasto Linea lampeggia.

Il display indica se la chiamata è indirizzata alla ditta A o B.



Sganciare il microtelefono.



Chiamata per la ditta A: premere il Tasto Linea e rispondere come ditta A.



Chiamata per la ditta B: premere il Tasto Linea e rispondere come ditta B.

1) A seconda del sistema e della versione software.

Attivazione/disattivazione tramite comando a distanza¹⁾

Si è lontani dalla propria postazione operativa e si desidera impostare da un altro telefono le funzioni del proprio apparecchio.

Molte funzioni del proprio telefono si possono attivare / disattivare da un altro apparecchio tramite il comando a distanza. Per poterlo fare si deve abilitare il comando a distanza nel proprio apparecchio.

Il comando a distanza è possibile sia dall'interno che dall'esterno. Per poterlo utilizzare dall'esterno si deve richiedere l'apposito numero al gestore di sistema.

Il comando a distanza si attiva tramite un determinato codice funzione. I successivi comandi operativi ed i codici per l'attuazione delle funzioni volute dovranno quindi essere inseriti come di consueto.



Per comandare a distanza il proprio apparecchio: Sganciare il microtelefono.



Attivazione del comando a distanza:
Specificare il codice funzione *06.
Immettere il numero del proprio apparecchio.



Per attivare e disattivare la funzione voluta immettere il codice funzione.



Riagganciare il microtelefono.

1) A seconda del sistema e della versione software

Impostazioni di base

Questo capitolo spiega come adattare le impostazioni del telefono alle proprie esigenze personali.

Regolazione contrasto display

Se il display è troppo chiaro o troppo scuro.

È possibile regolare il contrasto del display.

<A lungo>



Premere a lungo il Tasto Menu.
La modalità di configurazione è attiva.



Premere il Tasto Menu fino a quando sul display non compare "Display".

Display



Premere il Tasto Fox "Display".
Il display indica il valore di contrasto impostato.



Impostare il contrasto con il Tasto Fox "❄" o "❖".



OK

Premere il Tasto Fox "OK".
L'impostazione del contrasto è memorizzata.



Impostazione della durata di illuminazione del display

Si vuole impostare la durata di illuminazione del display.

La durata di illuminazione del display ¹⁾ può essere adattata in base alle proprie esigenze.

<A lungo>



Premere a lungo il Tasto Menu.
La modalità di configurazione è attiva.



Premere il Tasto Menu fino a quando sul display non compare "Illuminazione".

Illuminazione



Premere il Tasto Fox "Illuminazione".
Sul display compare la durata di illuminazione impostata.



Impostare la durata di illuminazione con i Tasti Fox "❄" e "❖".



OK

Premere il Tasto Fox "OK".
L'impostazione della durata di illuminazione è memorizzata.







1) Complessivamente l'illuminazione del display ha una durata pari a 15.000 ore d'esercizio.

Configurazione della selezione multifrequenza (DTMF)

Si vuole attivare o disattivare la selezione multifrequenza (DTMF) nel proprio apparecchio.







Questa impostazione può essere effettuata nella modalità di configurazione.

- <A lungo>
 Premere a lungo il Tasto Menu.
 La modalità di configurazione è attiva.
-  Premere il Tasto Menu fino a quando sul display non compare "DTMF".
- DTMF
 Premere il Tasto Fox "DTMF".
-  Con il Tasto Fox "❖" o "❖" attivare o disattivare la selezione multifrequenza (DTMF).
- OK
 Premere il Tasto Fox "OK".
 L'impostazione è memorizzata.

Selezione della lingua

Il testo del display non compare nella lingua desiderata.

Nella modalità configurazione è possibile selezionare un'altra lingua. L'opzione menu in cui è possibile selezionare la lingua è contrassegnata da "*" prima della parola per lingua, ad esempio "*Lingua" per l'italiano.

- Situazione** Ad esempio sul telefono è impostata la lingua inglese.
- <A lungo>
 Premere a lungo il Tasto Menu.
 La modalità di configurazione è attiva.
-  Premere il Tasto Menu fino a quando sul display non compare "*Language".
- *Language
 Premere il Tasto Fox "*Language".
 Sul display compare lo schema della selezione della lingua. La lingua impostata viene visualizzata con "Sprache, Language, Langue, Lingua: English".
-  Con i Tasti Cursore selezionare la lingua, ad esempio "Italiano".
- oppure –**
-  Selezionare la lingua desiderata con il Tasto Riga.
- OK
 Premere il Tasto Fox "OK".
 Il testo del display compare nella lingua scelta.

Regolazione del volume durante la conversazione

Si desidera modificare il volume durante una conversazione.

Così facendo si imposta anche il volume del ricevitore e dell'altoparlante.

Il nuovo volume impostato viene mantenuto anche dopo la conversazione.



Per abbassare il volume del microtelefono: Premere il tasto -.



Per aumentare il volume del microtelefono: Premere il tasto +.

Attivazione del modo auricolare

Si desidera effettuare le chiamate tramite l'auricolare.

Si può essere collegare un auricolare anziché il microtelefono o in parallelo. Nella modalità configurazione è possibile attivare o disattivare il modo auricolare.

Quando il modo auricolare è attivo, è possibile rispondere alle chiamate con il Tasto Altoparlante. Il telefono va in modalità di coascolto. Anche con l'auricolare è possibile rispondere alla chiamata con il microtelefono senza dover premere il Tasto Altoparlante. Per concludere la chiamata, premere nuovamente il Tasto Altoparlante.

Avvertenza

Quando si telefona nel modo auricolare, è possibile attivare anche l'altoparlante mediante il Tasto Fox "Coascolto".

Se si telefona nel modo auricolare ed è attivato il coascolto, è possibile attivare il Viva-voce con il Tasto Fox "Viva voce". In questo caso il modo auricolare viene disattivato automaticamente. L'altoparlante e il microfono sono attivati.

Se si telefona nel modo auricolare ed è attivato il Viva-voce, è possibile disattivare il Viva-voce con il Tasto Fox "Auricolare". Il modo auricolare è attivato. L'altoparlante e il microfono del telefono sono disattivati.

<A lungo>



Premere a lungo il Tasto Menu.

La modalità di configurazione è attiva.



Premere il Tasto Menu fino a quando sul display non compare "Auricolare".

Auricolare



Premere il Tasto Fox "Auricolare".

Sul display compare "On" o "Off".



Per attivare e disattivare il modo auricolare selezionare "On" o "Off" con il Tasto Fox "On" o "Off".



OK

Premere il Tasto Fox "OK".



Modifica del codice

Si desidera modificare il codice con il quale è possibile bloccare/sbloccare il proprio telefono "vedi "Bloccare il telefono" e "Sbloccare il telefono").

Per default è impostata la combinazione "0000" per il nuovo codice è possibile scegliere qualsiasi combinazione da 2 a 12 cifre.

Se non si ricorda più il codice, rivolgersi al proprio gestore di sistema.

<A lungo>



Premere a lungo il Tasto Menu.
La modalità di configurazione è attiva.



Premere il Tasto Menu fino a quando sul display non compare "Codice".

Codice



Premere il Tasto Fox "Codice".
Sul display compare "Vecchio codice:".



Digitare il codice attuale usando i tasti numerici.
Il display visualizza un asterisco per ogni cifra inserita.

OK



Premere il Tasto Fox "OK".
Sul display compare "Nuovo codice:".



Digitare il nuovo codice usando i tasti numerici.
Il display visualizza un asterisco per ogni cifra inserita.

OK



Premere il Tasto Fox "OK".
Sul display compare "Conferma:".



Digitare ancora il nuovo codice usando i tasti numerici.
Il display visualizza un asterisco per ogni cifra inserita.

OK



Premere il Tasto Fox "OK".
Il nuovo codice è memorizzato.

Inserimento del testo di segnalazione a riposo

Si desidera modificare il testo che il telefono visualizza a riposo.

Per il testo di segnalazione a riposo è possibile inserire un testo personalizzato in aggiunta alla data e all'ora.

<A lungo>



Premere a lungo il Tasto Menu.
La modalità di configurazione è attiva.



Premere il Tasto Menu fino a quando sul display non compare "Testo".

Testo



Premere il Tasto Fox "Testo".
Sul display compare "Testo standby: ...".



Digitare il testo usando i tasti numerici.

OK



Premere il Tasto Fox "OK".
Il testo è stato memorizzato.

Selezione dell'immagine fissa a riposo

Si desidera modificare l'immagine fissa che il telefono visualizza a riposo.

È possibile scegliere fra:

- No (nessuna immagine)
- Indicazione di occupato
- Lista Chiamate
- Rubrica privata

<A lungo>



Premere a lungo il Tasto Menu.
La modalità di configurazione è attiva.



Premere il Tasto Menu fino a quando sul display non compare "Immagine fissa".

Immagine fissa



Premere il Tasto Fox "Immagine fissa".



Selezionare l'immagine fissa con il Tasto Fox "❖" o "❖".



OK



Premere il Tasto Fox "OK".
L'immagine fissa è attivata.

Viva-voce automatico

Si desidera rispondere ad una chiamata senza sganciare il microtelefono o premere un tasto.

Nella modalità configurazione è possibile selezionare se il telefono attiva automaticamente il Viva-voce quando è in arrivo una chiamata o un annuncio.

<A lungo>



Premere a lungo il Tasto Menu.
La modalità di configurazione è attiva.



Premere il Tasto Menu fino a quando sul display non compare "Viva voce".

Viva-voce



Premere il Tasto Fox "Viva voce".



Con i Tasti Fox "☒" o "☒" selezionare il tipo di chiamata per il quale il Viva-voce si deve attivare automaticamente.



OK

Premere il Tasto Fox "OK".
L'impostazione è memorizzata.



Impostazione della lingua nella tastiera alfanumerica

Il telefono è stato collegato ad una tastiera alfanumerica e si vuole adattare il layout alla lingua di immissione.

Nella modalità configurazione si può scegliere se impostare la tastiera per l'inglese (la prima riga di caratteri inizia con "QWERTY") o no (la prima riga di caratteri inizia con "QWERTZ").

<A lungo>



Premere a lungo il Tasto Menu.
La modalità di configurazione è attiva.



Premere il Tasto Menu fino a quando sul display non compare "Tastiera alfanumerica".

Tastiera alfanumerica



Premere il Tasto Fox "Tastiera alfanumerica".



Con i Tasti Fox "☒" e "☒" selezionare "QWERTZ" o "QWERTY".



OK

Premere il Tasto Fox "OK".
L'impostazione è memorizzata.



Impostazione della Suoneria

Questo capitolo spiega come impostare la Suoneria.

Regolazione del volume di suoneria del telefono durante la chiamata

Si desidera modificare il volume del tono di suoneria.

È possibile regolare il volume del tono di suoneria mentre questo viene emesso.



Più basso: Premere il tasto -.



Più alto: Premere il tasto +.

Impostazione della Suoneria

Si desidera modificare il modo in cui il proprio telefono squilla.

È possibile regolare il volume, la velocità e la melodia della suoneria.

<A lungo>



Premere a lungo il Tasto Menu.
La modalità di configurazione è attiva.



Premere il Tasto Menu fino a quando sul display non compare "Chiamata".

Chiamata



Premere il Tasto Fox "Chiamata".
Sul display compare "Volume suoneria" e "Melodia di suoneria".



Regolare il volume di suoneria con il Tasto Fox "❄" o "❄❄".



Selezionare la melodia di suoneria con il Tasto Fox "❄" o "❄❄".



OK

Premere il Tasto Fox "OK".
Sul display compare "Velocità chiamata".



Regolare la velocità di suoneria con il Tasto Fox "❄" o "❄❄".



OK

Premere il Tasto Fox "OK".
Sul display compare "Tono di avviso: Volume".



Regolare il volume del tono di avviso con il tasto "❄" o "❄❄".



OK



Premere il Tasto Fox "OK".
Le impostazioni della suoneria sono memorizzate.

Avvertenza

Il Tasto Fox "Test" consente di verificare l'impostazione.

Gestione Agenda¹⁾

Questo capitolo spiega come inserire un utente nella rubrica e come modificare o cancellare i dati.

Creazione di nuova voce della rubrica

Si desidera memorizzare numeri di telefono privati.

I numeri telefonici privati possono essere memorizzati e modificati nel proprio telefono. I numeri memorizzati nel sistema non possono essere modificati.



A riposo premere il Tasto Menu fino a quando sul display non compare "Rubrica".

Rubrica

Premere il Tasto Fox "Rubrica".
Sul display compare "Nuova_Voce".



Nuova voce

Premere il Tasto Fox "Nuova voce".
Sul display compare "Digitare nome, Digitare numero, Digitare indirizzo".



Digitare il nome da memorizzare usando i tasti numerici.



Premere il Tasto Riga per "Digitare numero".



Digitare il numero da memorizzare usando i tasti numerici.



Premere il Tasto Riga per "Digitare indirizzo".



Digitare l'indirizzo da memorizzare usando i tasti numerici.



Digitare il nome dell'utente da memorizzare usando i tasti numerici.

Memorizza

Premere il Tasto Fox "Memorizza".
Sul display compare la voce della rubrica memorizzata.



Avvertenza

La modalità testo è attiva automaticamente quando occorre digitare il nome e l'indirizzo.

1) A seconda del sistema e della versione software

Modifica di una voce della rubrica

Si desidera modificare un numero memorizzato nel proprio telefono.

È possibile modificare soltanto le voci relative ai numeri poiché questi sono memorizzati nel telefono. I numeri memorizzati nel sistema non possono essere modificati.



A riposo premere il Tasto Menu fino a quando sul display non compare "Rubrica".

Rubrica



Premere il Tasto Fox "Rubrica".

Sul display compare la lista con le voci della rubrica.

Avvertenza

È possibile scorrere la lista con i Tasti Cursore o mediante selezione dei nomi.



Premere il Tasto Riga della voce della rubrica da modificare.

Dettaglio



Premere il Tasto Fox "Dettaglio".

Sul display compare nome, numero telefono e indirizzo della prima voce.

Modifica



Per modificare una voce premere il Tasto Fox "Edita".



Posizionarsi sulla riga desiderata con il Tasto Riga.



Correggere i dati.

Memorizza



Premere il Tasto Fox "Memorizza".

Sul display compare la voce della rubrica memorizzata.

Configurazione dei tasti

Questo capitolo spiega come memorizzare i numeri e le funzioni su un Tasto Configurabile.

È possibile memorizzare su 2 diversi tasti:

- Su un Tasto Configurabile - accessibile in ogni momento
- Direttamente sul Tasto Fox – accessibile solo a riposo

Memorizzazione del numero sul tasto – Tasto dei numeri

Si desidera poter selezionare un numero telefonico che si usa spesso senza doverlo digitare nuovamente.

È possibile memorizzare un numero telefonico con il nome su qualsiasi Tasto Configurabile. In questo modo quel tasto diventa Tasto Numero.

Ad ogni Tasto Configurabile sono assegnate 2 memorie, in modo che su 1 Tasto Configurabile sia possibile memorizzare 2 numeri telefonici.

<A lungo>



Per memorizzare il numero telefonico e il Tasto Configurabile premere a lungo il tasto.

– oppure –



Premere il Tasto Info fino a quando sul display non compare la personalizzazione del Tasto Fox.

<A lungo>



Per memorizzare il numero telefonico sul Tasto Fox premere il punto desiderato del Tasto Fox a riposo.

Avvertenza

Da qui seguire le stesse istruzioni fornite per la memorizzazione su Tasto Configurabile (due memorie) e Tasto Fox (una memoria).

Avvertenza

Se il tasto è già configurato vedere “Cancella tasto”.



Selezionare “Tasto Numero” con il Tasto Fox “❖” o “❖”.



OK

Premere il Tasto Fox “OK”.



Sul display compare l’indicazione “Digita numero”.



1. Digitare il numero telefonico.

Nome

Premere il Tasto Fox “Nome”.



Sul display compare “Digita nome”.



1. Inserire il nome.

OK

Premere il Tasto Fox “OK”.



1. Il numero telefonico viene memorizzato e sul display compare “Digita numero”.



2. Digitare il numero telefonico.

Nome



Premere il Tasto Fox "Nome".
Sul display compare "Digita nome".



2. Inserire il nome.

OK



Premere il Tasto Fox "OK".
2. Il numero telefonico è memorizzato.

Memorizzazione della funzione sul tasto – Tasto funzione

Si desidera richiamare con un tasto una funzione usata di frequente, ad esempio la deviazione condizionata di chiamata, senza doverla eseguire manualmente.

È possibile memorizzare una funzione su 2 diversi tasti:

- Su un Tasto Configurabile - accessibile in ogni momento
- Direttamente sul Tasto Fox – accessibile solo a riposo

Ad un Tasto Funzione sono assegnate 2 memorie. Normalmente una funzione

- viene attivata con la sequenza di comando inserita nella memoria 1
- e viene disattivata con la sequenza di comando inserita nella memoria 2.

Il LED accanto al Tasto Funzione indica lo stato del tasto:

- Rosso: funzione attivata.
- Giallo: funzione disattivata.
- Spento: entrambe le memorie disattivate.

<A lungo>



Per memorizzare la funzione sul Tasto Configurabile premere a lungo il tasto.
Se il tasto non è configurato sul display compare "Tasto Numero".

– oppure –



Premere il Tasto Info fino a quando sul display non compare la personalizzazione del Tasto Fox.

<A lungo>



Per memorizzare il numero telefonico sul Tasto Fox premere il punto desiderato del Tasto Fox a riposo.
Se il tasto non è configurato sul display compare "Tasto Numero".

Avvertenza

Se il tasto è già configurato vedere "Cancella tasto".

Avvertenza

Da qui seguire le stesse istruzioni fornite per la memorizzazione su Tasto Configurabile e Tasto Fox.



Selezionare "Tasto Funzione" con il Tasto Fox "❖" o "❖".

OK



Premere il Tasto Fox "OK".



Selezionare la funzione desiderata con il Tasto Fox "❖" o "❖".



Avvertenza

Vedi opzione menu "Tasti" del capitolo "Schema menu".

OK



Premere il Tasto Fox "OK".

Sul display compare "Memoria1: ..." e il codice per la funzione selezionata oppure, se necessario, il menu per configurare la funzione.



Se necessario, configurare la funzione.

Avvertenza

Vedi anche "Formulazione di funzioni".

OK



Per attivare la funzione e l'impostazione Premere il Tasto Fox "OK".

Sul display compare "Memoria2: ..." e il codice per disattivare la funzione.

OK



Premere il Tasto Fox "OK".

Funzione memorizzata sul tasto. Sul display compare brevemente "Tasto memorizzato".

Memorizzazione del partner di un team sul tasto – Tasto team

Si desidera essere sempre raggiungibili assieme al proprio partner del team. Si desidera poter comunicare con il proprio partner del team premendo semplicemente un tasto.

È possibile configurare un Tasto Configurabile come Tasto Team e assegnarlo ad un partner del team.

È possibile stabilire se, oltre al LED lampeggiante, viene emesso anche uno squillo quando un partner del team viene chiamato. Per lo squillo è possibile configurare un ritardo.

Si può scegliere tra accettazione diretta tramite Viva-voce automatico, sollevamento del microtelefono o selezione del Tasto Team/.

<A lungo>



Premere a lungo il Tasto Configurabile.

Se il tasto non è configurato sul display compare "Tasto Numero".

Avvertenza

Se il tasto è già configurato vedere "Cancella tasto".



Selezionare "Tasto Team" con il Tasto Fox "❖" o "❖".



OK

Premere il Tasto Fox "OK".

Sul display compare l'indicazione "Digita numero".



Digitare il numero telefonico.

OK



Premere il Tasto Fox "OK".

Il display indica le caratteristiche di chiamata: Chiamata/Ritardo di chiamata, "Melodia" e "Velocità".

Avvertenza Da questo momento esistono diverse possibilità.



Selezionare Chiamata/Ritardo di chiamata con il Tasto Fox "☒" o "☚".
Impostare "Off" per nessuno squillo, "On" per uno squillo immediato
oppure "Dopo 10 secondi" "Dopo 20 secondi" o "Dopo 30 secondi".

OK



Premere il Tasto Fox "OK".

Le immissioni sono memorizzate.

– oppure –



Selezionare la melodia e la velocità con il Tasto Fox "☒" o "☚".

Avvertenza Il Tasto Fox "Test" consente di verificare le impostazioni.

OK



Premere il Tasto Fox "OK".

Le immissioni sono memorizzate.

– oppure –

OK



Per modificare le impostazioni con cui si risponde ad una chiamata Premere il Tasto Fox "OK".

Sul display compaiono le impostazioni per la risposta.



Selezionare il tipo di risposta con il Tasto Fox "☒" o "☚".
Impostare "Tasto" per poter ricevere la chiamata premendo il Tasto Team,
"Ricevitore" per riceverla sollevando il microtelefono e "Viva voce" per la
ricezione automatica mediante Viva-voce.

Avvertenza Le impostazioni "Ricevitore" e "Viva voce" funzionano soltanto se è attivato il segnale di chiamata.

OK



Premere il Tasto Fox "OK".

Le impostazioni sono memorizzate.

– oppure –

Avvertenza Le seguenti funzioni sono disponibili solo se è stata selezionata la risposta con "Ricevitore" o "Viva voce".



Selezionare una priorità da 1 a 8 con il Tasto Fox "☒" o "☚".

Avvertenza 1 corrisponde alla priorità più elevata, 8 alla più bassa.

OK



Premere il Tasto Fox "OK".

Le impostazioni sono memorizzate.

Cancello tasto

Si desidera cancellare la funzione assegnata ad un Tasto Configurabile.

Nella modalità configurazione e disponibile la funzione "Cancello tasto".

<A lungo>



Premere a lungo il Tasto Configurabile.

Sul display compaiono diversi tipi di tasto, il tasto attuale è evidenziato.



Premere il Tasto Fox "❄" o "❖" fino a quando sul display non compare "Cancello tasto".

OK



Premere il Tasto Fox "OK".

La configurazione del tasto è cancellata.

Configurazione dei Tasti Linea

Questo capitolo spiega come adattare le impostazioni dei Tasti Linea alle proprie esigenze personali.

Avvertenza: è il gestore di sistema a decidere se assegnare Tasti Linea al vostro telefono.

Impostazione della funzione di un Tasto Linea

Si desidera impostare la funzione di un Tasto Linea nel caso in cui si venga chiamati su tale tasto.

È possibile stabilire se, quando la chiamata arriva sul Tasto Linea, oltre al LED lampeggiante verrà emesso anche uno squillo. Per lo squillo è possibile configurare un ritardo.

Si può scegliere tra accettazione diretta tramite Viva-voce automatico, sollevamento del microtelefono o selezione del Tasto Team/.

Per i tasti di linea non è disponibile la risposta delle chiamate esterne con il Viva-voce automatico.

<A lungo>



Premere a lungo il Tasto Linea.

Sul display compare "Tasto Linea".

Avvertenza

I tasti di linea possono essere:

Apparecchio in serie e Posto operatore: tasto di linea 1 per tutti i tasti di linea e tasto personale.

Posto Operatore in impianto per 2 ditte: tasti di linea 1 e 2 per la ditta A e B e tasto personale.

OK



Premere il Tasto Fox "OK".

Sul display compare "Caratteristiche di chiamata: Chiamata/Ritardo di chiamata, "Melodia" e "Velocità".



Selezionare Chiamata/Ritardo di chiamata con il Tasto Fox "❄" o "❖".
Impostare "Off" per nessuno squillo, "On" per uno squillo immediato oppure "Dopo 10 secondi" "Dopo 20 secondi" o "Dopo 30 secondi".

OK



Premere il Tasto Fox "OK".

Le immissioni sono memorizzate.

– oppure –



Selezionare la melodia e la velocità con il Tasto Fox "❄" o "❖".

Avvertenza

Il Tasto Fox "Test" consente di verificare le impostazioni.

OK



Premere il Tasto Fox "OK".

Le immissioni sono memorizzate.

– oppure –

OK



Per modificare le impostazioni con cui si risponde ad una chiamata Premere il Tasto Fox "OK".

Sul display compaiono le impostazioni per la risposta.



Selezionare il tipo di risposta con il Tasto Fox "❄" o "❖".

Impostare "Tasto" per poter ricevere la chiamata premendo il tasto di linea, "Ricevitore" per riceverla sollevando il ricevitore.

Avvertenza

L'impostazione "Ricevitore" funziona soltanto se è attivato il segnale di chiamata.

OK



Premere il Tasto Fox "OK".

Le impostazioni sono memorizzate.

– oppure –



Selezionare una priorità da 1 a 8 con il Tasto Fox "❄" o "❖".

Avvertenza

1 corrisponde alla priorità più elevata, 8 alla più bassa. Disponibile soltanto se è selezionata la risposta con "Ricevitore". Non disponibile per il tasto personale.

OK



Premere il Tasto Fox "OK".

Sul display compare "Assegnazione".



Selezionare il tipo di assegnazione con il Tasto Fox "❄" o "❖".

Impostare "Tasto" per potersi collegare alla linea corrispondente premendo il Tasto Linea o "Ricevitore" per il collegamento sollevando il microtelefono.

OK



Premere il Tasto Fox "OK".

Sul display compare "Lista Chiamate".



Con il Tasto Fox "❄" o "❖" impostare se la chiamata verrà o meno registrata nell'elenco chiamate.

OK



Premere il Tasto Fox "OK".

Le impostazioni sono memorizzate.

Formulazione di funzioni

Questo capitolo spiega come attivare o memorizzare su un tasto una funzione individuale, ad esempio la Deviazione di chiamata, utilizzando i comandi funzione.

Funzione su Tasto Fox

Si desidera sapere in quale stato si trova una funzione che è memorizzata sul Tasto Fox.

Il segno di spunta ✓ sul display indica se la funzione è attivata oppure no:

- ✓ visibile a sinistra accanto al nome della funzione: funzione attiva.
- ✗ non visibile: funzione disattivata.

Comandi funzione

I comandi funzione consentono di formulare una funzione per le proprie esigenze personali. Una funzione può essere costituita da uno o più comandi funzione e codici funzione nonché dal numero telefonico.

È possibile eseguire direttamente una funzione o memorizzarla su un Tasto Funzione.

Sono disponibili i seguenti comandi funzione (vedi "Inserimento di cifre e lettere"):

"A"	Occupazione della linea con la massima priorità
"I"	Occupazione linea
"X"	Interruzione collegamento
"P"	1 secondo di pausa prima dell'azione successiva
"Lxx"	Occupazione della linea xx (Tasti Linea)
"N"	Utilizzo del numero telefonico inserito nella preparazione della selezione
". "	Funzione tasti di comando
"Z"	Attivazione/disattivazione del modo DTMF (selezione multifrequenza)
"R"	Utilizzo dell'ultimo numero selezionato
"Y"	Conclusione della conversazione e rioccupazione della linea

Esempi di come formulare una funzione:

"IR"	Occupazione della linea ("I"), selezione dell'ultimo numero digitato ("R")
"I201"	Occupazione della linea ("I") e selezione del numero 201
"I*21201X"	Occupazione della linea ("I"), Attivazione della deviazione di chiamata ("*21") sul numero 201, Chiusura del collegamento ("X")

Avvertenza Per inserire i comandi funzione, deve essere attiva la modalità testo.

Le funzioni vengono eseguite a seconda dello stato. Ci sono due stati possibili: "Durante la conversazione" e "Non in conversazione" (vedere la tabella "Codici funzione").

Configurazione del Posto operatore¹⁾

Questo capitolo spiega come adattare le impostazioni del Posto operatore alle proprie esigenze personali.

Avvertenza: è il gestore di sistema a decidere se registrare un telefono come Posto operatore.

Configurazione della funzione dei Tasti Linea

È possibile eseguire diverse impostazioni che influenzano il comportamento del telefono quando un utente chiama su un Tasto Linea.

I Tasti Linea e il Tasto Interno vengono configurati come i Tasti Linea (vedi "Impostazione delle funzioni dei Tasti Linea").

Avvertenza Le impostazioni vanno eseguite una volta per tutti i Tasti Linea.

Impostazione del numero dei Tasti Linea

Si desidera impostare il numero dei tasti disponibili per il trasferimento delle chiamate.

Ulteriori informazioni sui Tasti Linea sono contenute nel capitolo "Per utilizzare un Posto operatore".

<A lungo>



Premere a lungo il Tasto Menu.
La modalità di configurazione è attiva.



Premere il Tasto Menu fino a quando sul display non compare "Posto operatore".

Posto operatore



Premere il Tasto Fox "Posto operatore".
Sul display compare il numero dei Tasti Linea impostati.

9_Tasti Linea



Premere il Tasto Fox "9_Tasti Linea" per impostare 9 Tasti Linea.
Sul display compare "9 Tasti Linea".

– oppure –

5_Tasti Linea



Premere il Tasto Fox "5_Tasti Linea" per impostare 5 Tasti Linea.
Sul display compare "5 Tasti Linea".

OK



Premere il Tasto Fox "OK".
L'impostazione è memorizzata.

1) A seconda del sistema e della versione software.

Configurazione del sistema

Alcune impostazioni del sistema (cioè dell'impianto telefonico) possono essere effettuate direttamente dall'utente con i telefoni 45 o 45pro. Il tool che consente di effettuare tali impostazioni è l'Assistente di sistema.

Schema delle impostazioni eseguibili con l'Assistente di sistema

Si vogliono effettuare delle impostazioni di sistema.

Qui di seguito sono descritte le impostazioni più importanti che possono essere effettuate con l'Assistente di sistema:

- Modifica dell'ora e della data del sistema
- Modifica del nome
- Editazione dei numeri di selezione abbreviata.
- Modifica dei blocchi dei telefoni e dei blocchi alla selezione
- Definizione dei numeri utente sui quali vengono deviate le chiamate di emergenza, le deviazioni di chiamata e il campanello
- Modifica del centro di costo
- Configurazione dei numeri utente per l'indicazione di occupato
- Registrazione e cancellazione dei portatili nel sistema
- Utilizzo delle funzioni per gli hotel quali le richieste di sveglia e i conteggi separati
- Immissione dei codici licenza per l'ampliamento del sistema
- Autorizzazione del comando a distanza

Lo schema completo dell'Assistente di sistema è riportato nelle istruzioni per l'uso "Assistente di sistema per l'utente finale".

La configurazione completa del sistema viene effettuata dal gestore del sistema o dall'installatore tramite il software AIMS. Fanno parte di questa operazione, ad esempio, la modifica dei dati dei terminali (Melodia di suoneria e Rubrica di un telefono) oppure la configurazione delle interfacce di uscita (stampante).

Password

Per accedere al menu "Assistente di sistema" è necessaria una password che viene attribuita dal gestore del sistema.

Tastiera alfanumerica

La tastiera alfanumerica consente di eseguire, tra le altre, le seguenti funzioni:

- selezione nominativa più rapida e pratica
- editazione di testi, voci e impostazioni in modo semplice; per i caratteri speciali premere più volte il tasto corrispondente.
- controllo remoto del telefono mediante tasti di scelta rapida.

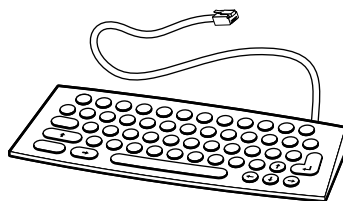

Tasto di scelta rapida	... per tasto/azione	Tasto di scelta rapida	... per tasto/azione
Invio	Ultimo Tasto Fox a sinistra (con opzione menu Fox 1 impostato OK)	Cursore a destra	Cursore verso destra
Fine	Tasto Fine	Cursore a sinistra	Cursore verso sinistra
Tabulatore	Passaggio fra display operatore e immagine fissa (negli apparecchi con posto operatore)	Cursore su	All'interno di un elenco, passa alla riga superiore oppure, se non è selezionata nessuna riga, seleziona l'ultima riga in basso
Canc	Tasto di correzione	Cursore giù	All'interno di un elenco, passa alla riga inferiore oppure, se non è selezionata nessuna riga: seleziona la prima riga in alto
Ctrl+A	Richiamo della lista conversazioni	Ctrl+U	Richiamo della lista chiamate
Ctrl+I	Tasto Info		
Ctrl+L	Altoparlante on/off	Ctrl+1	Opzione menu Fox 1
Ctrl+M	Tasto Menu	Ctrl+2	Opzione menu Fox 2
Ctrl+N	Tasto Annotazione	Ctrl+3	Opzione menu Fox 3
Ctrl+P	Richiamo dell'Agenda	Ctrl+4	Opzione menu Fox 4
Ctrl+R	Richiamo della lista di ripetizione	Ctrl+5	Opzione menu Fox 5
Ctrl+S	Microfono on/off	Ctrl+6	Opzione menu Fox 6
Ctrl+Fine	Riaggancia	Ctrl+Freccia sinistra/destra	Cambia visualizzazione sinistra/destra

Ctrl+6 significa: premere contemporaneamente i tasti Ctrl e il tasto numerico.

Tastiera di estensione

I 10 tasti con LED della tastiera di estensione possono essere utilizzati come Tasti Configurabili.

Ad un telefono si possono collegare fino a 3 tastiere di estensione.

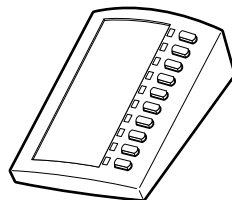

Messa in funzione del telefono

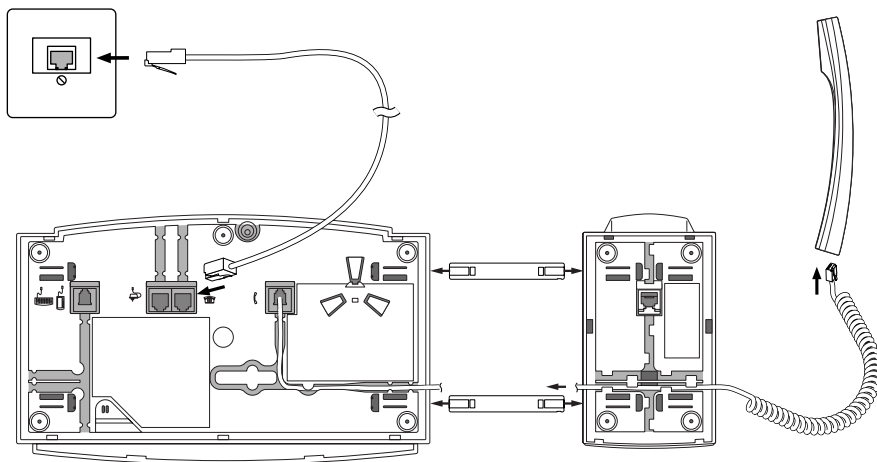

Avvertenza: I connettori di rete sono specifici del paese.

Registrazione del portatile

Per poter registrare il portatile nel sistema, è necessario che l'amministratore abbia predisposto il sistema.

Fissaggio della base del microtelefono al telefono

1. Fissare la base del microtelefono alla sinistra del telefono. Inserire i due nelle prese della base del microtelefono fino a sentire lo scatto di arresto.
2. Inserire le estremità sporgenti dei connettori nelle prese del telefono e spingere assieme entrambe le parti con cautela.

Collegamento del microtelefono al telefono

1. Inserire il connettore dell'estremità ondulata del cavo del microtelefono nella presa vicino al microfono del microtelefono.
2. Inserire il connettore libero del cavo nella piccola presa sul fondo del telefono.

Collegamento del telefono al sistema

1. Inserire il connettore del cavo di linea sulla base del telefono, nella presa con il simbolo del telefono.
2. Fare passare il cavo attraverso l'apposita scanalatura.
3. Inserire l'altra estremità del cavo nella presa telefonica.
4. Fare impostare dall'installatore l'interruttore di selezione del canale posto sotto la copertura del cartellino siglabile.

Collegamento¹⁾ dell'alimentatore

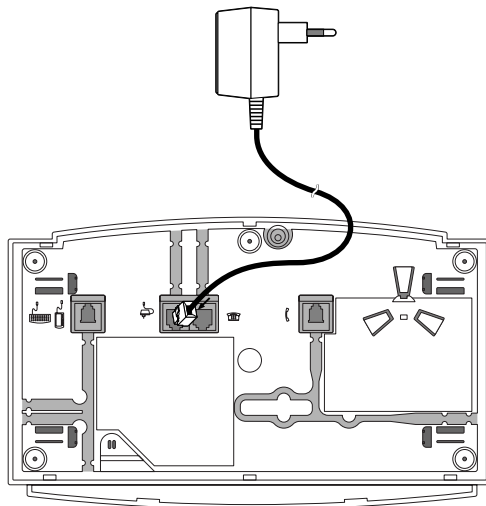

Avvertenza: I connettori di rete sono specifici del paese.

1. Inserire il connettore piccolo nella presa alla base del telefono.
2. Fare passare il cavo attraverso l'apposita scanalatura.
3. Inserire l'alimentatore in una presa di rete.

Siglatura dei Tasti Configurabili

Nell'ultima pagina delle istruzioni per l'uso si trovano i cartellini siglabili per i Tasti Configurabili.

Procedere nel modo seguente:

1. Fotocopiare l'ultima pagina delle istruzioni e ritagliare i cartellini siglabili.
2. Annotare il nome dei numeri memorizzati o le funzioni memorizzate su uno dei cartellini siglabili.
3. Rimuovere con cautela la copertura trasparente di lato ai Tasti Configurabili.
4. Inserire il cartellino siglabile nella parte bassa di lato ai Tasti Configurabili.
5. Riapplicare con cautela la copertura trasparente.

Accessori opzionali: Tastiera alfanumerica e tastiera di estensione

È possibile collegare al telefono un massimo di 3 tastiere supplementari. L'utente può scegliere liberamente i tipi di tastiera. Si possono ad esempio collegare:

- 2 tastiere di estensione e una tastiera alfanumerica
- oppure 3 tastiere di estensione.

1) Per 45pro

Tastiera di estensione della tastiera di estensione

Al telefono possono essere collegate fino a 3 tastiere di estensione ognuna con 10 Tasti Configurabili. Tutti i tasti dispongono di LED per la segnalazione ottica.

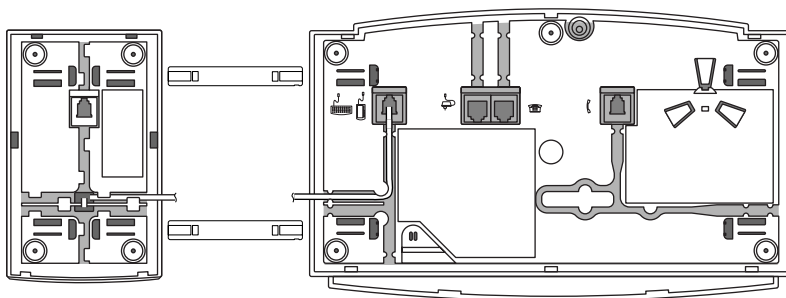

1. Estrarre il cavo telefonico dalla presa della base del telefono.
2. Fissare la tastiera di estensione a destra del telefono: inserire i connettori nelle prese della tastiera fino allo scatto di arresto. Inserire le estremità sporgenti dei connettori nelle prese del telefono.
3. Inserire il connettore del cavo di collegamento nella presa alla base del telefono.
4. Fare passare il cavo di allacciamento sulla base della tastiera di estensione e sul telefono attraverso l'apposita scanalatura.
5. Inserire nuovamente il cavo telefonico nella presa della base del telefono. A questo punto è possibile utilizzare la tastiera.

Collegamento della tastiera alfanumerica della tastiera alfanumerica

Al telefono è possibile collegare una tastiera alfanumerica. La tastiera semplifica l'uso della selezione dei nomi, delle funzioni di edit e la configurazione. La tastiera alfanumerica consente inoltre di utilizzare il telefono ed eseguire le funzioni più importanti con i Tasti Funzione o le combinazioni di tasti.

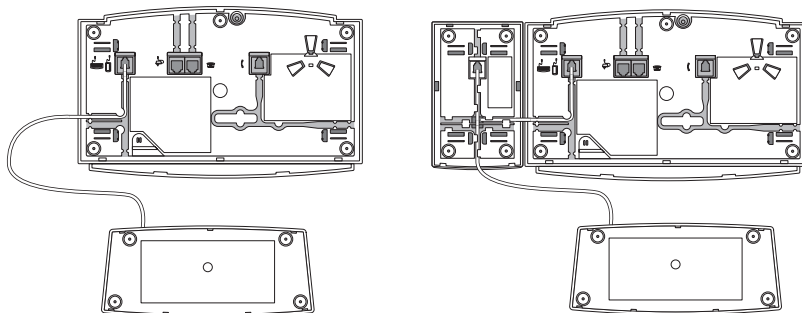

1. Estrarre il cavo telefonico dalla presa della base del telefono.
2. Inserire il connettore del cavo della tastiera alfanumerica nella presa per accessori sulla base del telefono o della tastiera di estensione (se è presente).
3. Inserire nuovamente il cavo telefonico nella presa della base del telefono. A questo punto è possibile utilizzare la tastiera.
4. Il layout dei tasti (QUERTY o QWERTZ) è preimpostato. È possibile comunque modificarlo sul telefono nel menu di configurazione alla voce "Tastiera alfanumerica" (vedi capitolo "Schema menu").

L'interlocutore non vi sente oppure non sentite il vostro interlocutore

Assicurarsi che il cavo di collegamento del microtelefono sia collegato correttamente al microtelefono e al telefono (vedi "Installazione").

A microtelefono sollevato, non si sente il tono di invito a selezionare, nessun messaggio sul display

Assicurarsi che il cavo di linea del telefono siano collegati correttamente al telefono e alla presa telefonica (vedi "Installazione").

Sul display compare "Not configured", il LED di Attenzione si accende, con il ricevitore sollevato non si sente il tono di invito a selezionare

Al telefono non è stato assegnato nessun numero telefonico. Rivolgersi al proprio gestore di sistema.

Sul display compare "Tipo errato di apparecchio" - Il LED di attenzione lampeggia lentamente in standby

Originariamente è stato registrato un altro tipo di telefono. Non sono disponibili le vostre impostazioni personali (Agenda del telefono, Tasti configurati) ma quelle del telefono annunciato originariamente.

Per annunciare il vostro telefono, entrare nel menu "Agenda". Premere "Elabora". Sul display compare "Registrazione di nuovo apparecchio". Premere "Sì". Il LED si spegne: il vostro telefono è registrato. Mettere il telefono a riposo con il Tasto END.

Le impostazioni personali acquisite dal telefono originario non vengono modificate in seguito alla registrazione.

Il display funziona ma non è possibile eseguire chiamate

Probabilmente il telefono è bloccato. Sbloccare il telefono (vedi "Blocco/Sblocco del telefono").

È impossibile configurare i Tasti Configurabili

Probabilmente la configurazione è bloccata. Sbloccare il telefono (vedi "Blocco/Sblocco del telefono").

Il display indica: "trying to register"

Impossibile registrare il telefono. Rivolgersi al proprio gestore di sistema.

Il display indica: Il display indica: "Alimentazione critica"

A causa della lunghezza di linea dell'estensione, l'alimentazione può risultare critica. In caso di problemi di utilizzo, rivolgersi al proprio gestore di sistema. La lunghezza approssimativa della linea viene visualizzata sul display.

Contrasto display insufficiente

Il contrasto del display è regolato in modo inadeguato. Modificare la regolazione nel modo Configurazione, vedi "Regolazione contrasto display".

Display difficilmente leggibile

Se il telefono dispone di retroilluminazione del display, probabilmente l'apposito alimentatore non è collegato nella presa. Se la leggibilità del display non migliora, probabilmente l'alimentatore o il display sono difettosi. Rivolgersi al proprio gestore di sistema.

Qualità limitata dell'audio in Viva-voce

La qualità dell'audio può ridursi a causa del volume eccessivo. Ridurre il volume. Se la qualità dell'audio è instabile, rivolgersi al gestore di sistema.

Avvertenza

In caso di messaggi di avvertenza, guasti e per domande eventuali rivolgersi al proprio gestore di sistema.

Inoltre è possibile attivare le funzioni con i codici funzione. Le tabelle successive mostrano quali sono le funzioni messe a disposizione dal sistema.

Il codice funzione può essere immesso direttamente o salvato su un tasto.

Alcuni codici funzione dipendono dalla versione software e dal tipo di sistema.

Durante la conversazione

	Codice funzione	Tasto di comando
Richiesta di prenotazione automatica	*38	
Richiesta di prenotazione automatica <ul style="list-style-type: none"> • Attivazione di messaggio quando l'utente è occupato • Attivazione di messaggio quando l'utente è libero 	*37 *37	9 9
Ritorno all'interlocutore in attesa		1
Richiamata alternata tra l'utente della richiamata e l'interlocutore		2
Parcheggio dell'interlocutore nel parcheggio di sistema	*76	
Attivazione di una conferenza¹⁾ <ul style="list-style-type: none"> • Creazione dal collegamento in corso • Esclusione di tutti gli utenti interni 	*31	3
Risposta ad un avviso di chiamata in coda <ul style="list-style-type: none"> • Rifiuto • Risposta, messa in attesa della conversazione in corso • Risposta, conclusione della conversazione in corso • Risposta, con conferenza 		0 2 1 3
Risposta ad un inserimento <ul style="list-style-type: none"> • Rifiuto • Risposta, messa in attesa della conversazione in corso • Risposta, conclusione della conversazione in corso 		0 2 1
Inclusione su conversazione in corso	*44	7
Cambio centro di costo	*78 <N° CC>	8

Non in conversazione

Il Tasto R non ha nessuna funzione.

	Codice funzione	Comando a distanza
Cancellazione di richiamata	#37	
Deviazione di chiamata (DDC) <ul style="list-style-type: none"> • Protezione da • Abilitazione sul proprio apparecchio • Attivazione di DDC incondizionata • Cancellazione di DDC incondizionata • DDC incondizionata sull'ultimo UT preconfigurato attivare UT¹⁾ • DDC incondizionata sull'ultimo UT preconfigurato Cancellare UT¹⁾ • DDC sull'UT preconfigurato attivare UT • DDC sull'UT preconfigurato sull'UT preconfigurato • Attivazione di DDC se occupato • Cancellazione di DDC se occupato • Cancellazione di DDC sull'ultimo utente attivare UT • Cancellazione di DDC sull'ultimo utente sull'UT preconfigurato • Attivazione di DDC su messaggio standard • Cancellazione di DDC su messaggio standard • Attivazione di DDC su impianto cercapersone o suoneria centralizzata • Cancellazione di DDC su impianto cercapersone o suoneria centralizzata 	*02 #02 *21 <N° UT> #21 *21# #21 *22 #22 *67 <N° UT> #67 *67# #67 *24 <N° testo> #24 *28 #28	X X X X X X X X X X X X
Deviazione condizionata di chiamata (DCC) <ul style="list-style-type: none"> • Protezione da • Abilitazione sul proprio apparecchio • Attivazione di DCC • Cancellazione di DCC • Cancellazione di DCC sull'ultimo UT configurato¹⁾ • Cancellazione di DCC sull'ultimo Cancellare UT¹⁾ • Cancellazione di DCC attivare UT • Cancellazione di DCC sull'UT preconfigurato • Attivazione di DCC su impianto cercapersone o suoneria centralizzata • Cancellazione di DCC su impianto cercapersone o suoneria centralizzata 	*02 #02 *61 <N° UT> #61 *61# #61 *62 #62 *68 #68	X X X X X X X X
Parcheggio di un interlocutore <ul style="list-style-type: none"> • Collegamento con l'interlocutore parcheggiato 	*76 #76	

	Codice funzione	Comando a distanza
Attivazione di una conferenza <ul style="list-style-type: none"> • predefinita¹⁾ • Variabile 	*70 <N° Conf.> *71 <N° UT 1> * fino a <N° UT 5 ²⁾ > #	
Avviso di chiamata in coda <ul style="list-style-type: none"> • Attivazione • Protezione da • Abilitazione sul proprio apparecchio 	*43 *04 #04	 X X
Annuncio <ul style="list-style-type: none"> • Ad un utente • Ad un gruppo • Assunzione in un gruppo 	*7998 <N° UT> *79 <N° GR> *89	
Invio di un messaggio <ul style="list-style-type: none"> • Ad un utente • Ad un gruppo • A tutti 	*3598 <N° UT> <N° MSG> # *35 <N° GR> <N° MSG> # *3599 <N° MSG> #	 X X X
Risposta ad una chiamata	*86 <N° UT>	
Entrata ed uscita da un gruppo di chiamata (SAS)¹⁾ <ul style="list-style-type: none"> • Annunciarsi su tutti i SAS • Cancellarsi da tutti i SAS • Annunciarsi su determinati SAS • Cancellarsi da determinati SAS 	*4800 #4800 *48 <N° GR.> #48 <N° GR.>	 X X X X
Blocco/sblocco del telefono <ul style="list-style-type: none"> • Blocco con nuovo codice • Blocco con l'ultimo codice utilizzato • Sblocco con nuovo codice 	*33 <Codice> *33# #33 <Codice>	
Sblocco del telefono per 1 chiamata¹⁾ (N° UT: proprio numero)	#36 <N° UT> <PIN>	
Ricerca di un utente mediante impianto cercapersone cercapersone <ul style="list-style-type: none"> • Ricerca in preselezione • Ricerca in postselezione 	*81 <N° UT> *81	
Cercapersone alla chiamata del cercapersone	*82 <N° UT>	

	Codice funzione	Comando a distanza
Suoneria centralizzata <ul style="list-style-type: none"> • Chiamata codificata • Segnale di chiamata 	*82 *83	
Attivazione/disattivazione della chiamata per appuntamento <ul style="list-style-type: none"> • Attivazione avviso permanente • Cancellazione avviso permanente • Attivazione di singolo avviso • Cancellazione di singolo avviso 	*56 <hh mm> #56 *55 <hh mm> #55	X X X X
Disattivazione di tutte le funzioni attive (eccetto gruppo di chiamata)	*00	X
Inclusione <ul style="list-style-type: none"> • Protezione da • Abilitazione sul proprio apparecchio 	*04 #04	X X
Attivazione di accesso a linea urbana con richiamo per addebiti	*32 <N° UT>	
Cambio manuale di rete telefonica – LCR (Fallback) (dopo il Fallback viene selezionato automaticamente l'ultimo numero esterno chiamato)	*90	
Servizio annunci <ul style="list-style-type: none"> • Attivazione gruppo 1 o 2¹⁾ • Disattivazione gruppo 1 o 2¹⁾ 	*93 1 o 2 #93 1 o 2	
Attivazione/disattivazione da un telefono remoto (comando a distanza) (specificare il numero del proprio telefono)	*06 <N° UT> <fatt.>	
Servizio "Seguimi" <ul style="list-style-type: none"> • Attivazione • Cancellazione 	*23 <N° UT> #23	
Comando relè <ul style="list-style-type: none"> • Attivazione • Disattivazione 	*755...*757 ¹⁾ #755...#757 ¹⁾	
Non disturbare (Protezione dalle chiamate) <ul style="list-style-type: none"> • Attivazione • Disattivazione 	*26 #26	X X

	Codice funzione	Comando a distanza
Gestione di chiamate e funzioni tramite gruppi di commutazione <ul style="list-style-type: none"> • Gruppo di commutazione x, posizione di commutazione 1 • Gruppo di commutazione x, posizione di commutazione 2 • Gruppo di commutazione x, posizione di commutazione 3 x: 2...9 ¹⁾	*85 <x> 1 *85 <x> 2 *85 <x> 3	
Apertura porta x: 1 o 2 ¹⁾	*75 <x>	
Richiesta di prenotazione automatica <ul style="list-style-type: none"> • Attivazione messaggio • Cancellazione di messaggio da telefono estraneo 	*38 <N° UT> #38 <N° UT>	X X

- 1) A seconda del sistema e della versione software.
- 2) Il range dei numeri telefonici dipende dal sistema.

Avvertenza

L'albero menu può presentare differenze a seconda del sistema e della versione software.

Premere sul tasto menu

- Regis.agenda
- Chiamare
- Dettaglio
 - Chiamare
 - Edita
 - Nuova scheda
 - Numero
 - Nome
 - Cancellare
- Nuova scheda
 - Nome
 - Numero
 - Inserisci indirizzo
- Cancellare

Chiamate risposte

- Chiamare
- Dettaglio
- Nuova scheda
- Cancellare

Deviazione

- Devia su cerca persone
 - Numero
- Devia su utente
 - Numero
- Deviaz. su Informazione
 - 1...16
- Deviaz. se occupato
 - Numero
- Dev. ritardata:
 - Numero
- Deviazione su cercap
 - Numero

R.x_assente

- R.x_assente: Utente
 - Numero
- R.x_assente: Ricerca persone
 - Numero
- R.x_assente: Suoneria_central.

Messaggio

- 1...16
 - Invia
 - Utente
 - Numero
 - Gruppo
 - Numero
 - Tutti
 - Edita

- Invia
- Cancellare
- Letto
 - Invia
 - Cancellare

Annuncio per:

- Utente
 - Numero
- Gruppo
 - Numero

Supplenza

Non_disturbare

Configurazione

Vedi Conferm. con clic lungo sul tasto MENU

- Cercare
 - Numero

Conferma con clic lungo sul tasto MENU

- Suoneria
 - Volume suoneria: 1...8
 - Melodia: 1...12
 - Ritmo suoneria: 1...8
 - Tono d'avviso: Volume suoneria 1...8

Bloccare

- PSWD
- Telefono Libero
- Telefono bloccato
- Configurazione bloccato

Tasti

- Premi tasto da programm.
 - Tasto numero
 - Memoria1: Introd. numero
 - Memoria2: Introd. numero
 - Tasto funzione
 - programmabile
 - Config. rosso/giallo
 - Tasto funzione programmabile
 - Parcheggiare
 - Non_disturbare
 - Viva voce
 - Chiamata discreta
 - MCID
 - Supplenza
 - Deviazione
 - Gruppo commutazione

Gr1Pos2 ,Gr1Pos3 ,Gr9Pos3	PSWD
Relè	PSWD corrente
Relè 1	Nuova PSWD
Relè 2	Conferma
Relè 3	
Gruppo cortesia	*Lingua
Gruppo1	Sprache,Language,Langue,Lingua
Bloccare	
Inclusione bloccata	Viva voce
Annuncio bloccato	Off
Telemanutenzione	On
On	Per annuncio
Solo una volta	
ACD	Display a riposo
Login/logout	Off
Pausa	Indicatore di occupato
Wrap up time	Lista chiamate
Gruppo di chiam.	Agenda privata
TuttiGr	
Gr.1...Gr.9	Tastiera alfa
Tasto team	QWERTY
Numero	QWERTZ
Suoneria ,On, Off, Rit 10s	
Melodia: 1...16	Cuffia
Ritmo suoneria: 1...8	On
Rispondere Tasto	Off
Occupata Senza prioritá'	
Rispondere Microtelefono	DTMF
Occupata Priorità 1...8	On
Rispondere Viva voce	Off
Occupata Priorità 1...8	
Tasto di linea	Display
Suoneria On Off Rit 10s Rit 20s Rit 30s	Contrasto 1..4
Melodia: 1...16	
Ritmo suoneria: 1...8	Retroilluminaz.
Rispondere Tasto	Durata retroillum. 10 min, 1 ora, d. giorno
Occupata Senza prioritá'	
Rispondere Microtelefono	Sistema PBX
Occupata Priorità 1...8	
Rispondere Viva voce	Test
Occupata Priorità 1...8	
Cancellare tasto	Service
	Attenzione
Tasto fox	Operatore
Modificare 1...6	5 tasti di linea
Tasto numero	9 tasti di linea
Memoria1: Introd. numero	
Tasto funzione	Fine
configurabile	
Cancellare tasto	
Testo	
Testo a riposo	

Abilitazione/protezione dall'inclusione sul proprio apparecchio	77
Accettazione/rifiuto dell'avviso di prenotazione automatica	33
Alimentazione critica	72
Altoparlante	3, 4
Annullamento delle operazioni compiute	15
Annuncio	76
Apertura porta	78
Archivio appunti	20, 25
Assistente di sistema	65
Attivazione da un telefono remoto	77
Attivazione del modo auricolare	50
Attivazione dell'annuncio	22
Attivazione dell'annuncio su un collega di team	31
Attivazione di accesso a linea urbana con richiamo per addebiti	77
Attivazione di una conferenza	25
Attivazione/disattivazione della selezione DTMF	34
Attivazione/disattivazione DTMF	34
Attivazione/disattivazione tramite comando a distanza	47
Avviso di chiamata in coda	76
Avviso di chiamata in coda ad un utente interno	21
Base di appoggio del microtelefono	3
Blocco	29
Blocco del telefono	29, 76
Cambio centro di costo	74
Cambio di linea	39
Cambio di linea attiva	39
Cambio manuale di rete telefonica	77
Cancella tasto	61
Cancellazione di richiamata	75
Cercapersone	35
Chiamata	4
Chiamata in attesa	4
Chiamata per appuntamento	77
Chiamata su sistema per due ditte	46
Chiamata sul Tasto Interno	43
Chiamata sul Tasto Linea	37, 43
Coascolto	10
Coda	42
Codici funzione	74
Collegamento	71
Collegamento	24
Comandi funzione	63
Comando a distanza	47, 77
Comando relè	77
Come muovere l'indicatore d'inserimento	14
Come premere un tasto	12
Conclusione di una chiamata	8
Conferenza	74, 76
Configurazione dei tasti	57
Configurazione dei Tasti Linea	61
Configurazione del Posto operatore	64

Configurazione del sistema	65
Configurazione del Tasto Linea	64
Configurazione della DTMF	49
Configurazione della selezione multifrequenza (DTMF)	49
Configurazione di un Tasto Linea	61
Connessione	70
Connettori	68
Consultazione menu dei Tasti Fox	11
Contenuto della fornitura	6
Correzione dell'inserimento	14
Costi di chiamata	8
Creazione di nuova voce della rubrica	55
DCC	75
DDC	75
Deviazione	26
Deviazione condizionata di chiamata	27, 75
Deviazione di chiamata	26, 75
Dichiarazione di conformità	86
Disattivazione delle funzioni	77
Display	3, 4
Durata della conversazione	8
Effettuare una chiamata al collega di un team	30
Elementi di comando	2
Elementi di visualizzazione	2
Esclusione del Microfono	10
Esecuzione delle chiamate	8
Esecuzione di chiamate da un sistema per due ditte	46
Esecuzione di chiamate tramite il Tasto Interno	43
Esecuzione di chiamate tramite il Tasto Linea	38, 44
Fallback	77
Formulazione di funzioni	63
Funzione	4
Funzione su Tasto Fox	63
Funzioni	74
Funzioni comfort per telefonare in modo efficiente	16
Gancio	3
Gestione Agenda	55
Gestione dell'assenza	26
Gruppi di commutazione	78
Gruppo di chiamata	76
Guasto	72
Guida utente	11
Identifica (MCID: Malicious Call Identification)	37
Identificazione delle chiamate maliziose	37
Illuminazione del display	48
Impianto cercapersona	35
Impostazione del numero dei Tasti Linea	64
Impostazione della durata di illuminazione del display	48
Impostazione della lingua nella tastiera alfanumerica	53
Impostazione della Suoneria	54
Impostazioni del telefono	48

Impostazioni di base.....	48
Impostazioni personalizzate del telefono	48
Inclusione su conversazione in corso.....	74
Informazioni.....	3
Informazioni sulla connessione	41
Inserimento del testo di segnalazione a riposo	52
Inserimento di caratteri.....	13
Inserimento di cifre.....	13
Inserimento di lettere	13
Inserimento di un numero nella preparazione della selezione.....	14
Installazione	68
Invio di un messaggio.....	32, 76
LCR	77
LED	3, 15, 41
Lettura messaggi.....	33
Lista chiamate	19
Lista conversazioni.....	19
Lista di ripetizione della selezione	9
Maiuscole e minuscole	14
MCID	37
Memorizzazione del numero sul tasto	57
Memorizzazione del partner di un team sul tasto.....	59
Memorizzazione della funzione sul tasto	58
Memorizzazione della riga informativa nell'archivio appunti	25
Messa in funzione	68
Microfono	4
Microfono Viva-voce	3
Modalità di selezione DTMF.....	34
Modalità di servizio	11
Modifica del codice	51
Modifica di una voce della rubrica	56
Modo Testo.....	4, 13
Non disturbare	77
Opzioni	6
Parcheggio	4, 24, 74, 75
Parcheggio di un interlocutore sul Tasto Linea	38, 44
Passaggio da una visualizzazione all'altra.....	12
Passaggio da una voce della lista all'altra	15
Password.....	65
Posto operatore.....	40
Preparazione della selezione	14
Protezione dalle chiamate.....	77
QWERTZ/QWERTY.....	53
Registrazione del portatile	68
Regolazione contrasto display.....	48
Regolazione del contrasto	48
Regolazione del volume.....	50
Regolazione del volume di suoneria	54
Responsabilità	7
Ricerca	76
Ricerca mediante impianto	76

Ricerca tramite l'impianto cercapersona	35
Ricezione dell'annuncio	22
Richiamata alternata	23, 74
Richiamata durante la conversazione	23
Richiamo o consultazione di un'informazione	11
Richiesta di prenotazione automatica	20, 74, 78
Riga di stato	3
Ripetizione della selezione	9
Risposta	34, 76
Risposta ad un avviso di chiamata in coda	21
Risposta ad una chiamata	8, 76
Risposta alla chiamata del cercapersona	36
Risposta alla chiamata del Pager (cercapersona)	36
Risposta alla suoneria centralizzata	36, 77
Risposta per assente	34
Risposta/rifiuto di un inserimento	74
Sblocco	29
Sblocco del telefono	29, 76
Sblocco per 1 chiamata	35, 76
Schema dei menu	79
Scorrimento	4
Segnali	15
Selezione con archivio appunti	20
Selezione con la ripetizione della selezione	9
Selezione con nome	16
Selezione con numero telefonico	9
Selezione con tastiera alfanumerica	18
Selezione con tasto configurabile	20
Selezione dalla lista chiamate	19
Selezione dalla lista conversazioni	19
Selezione dell'immagine fissa a riposo	52
Selezione della lingua	49
Selezione ed esecuzione delle chiamate	8
Selezione nominativa	17
Selezione rapida	16
Servizio "Seguimi"	77
Servizio annunci	77
Sicurezza	7
Simboli	3, 4
Sistema 2 ditte	4
Sistema per due ditte	41, 46
Supplenza	45
Supplenza di un collega del team	31
Targhetta siglabile	3
Tasti configurabili	3
Tasti Cursori	3
Tasti d'impostazione	14
Tasti di linea	40
Tasti di scelta rapida	66
Tasti Regolazione	3
Tasti Riga	3, 42

Tastiera	3
Tastiera alfanumerica	66
Tastiera di estensione	67
Tasto Agenda	3
Tasto Alfa	3
Tasto Altoparlante	3
Tasto Appunti	3
Tasto Assenza	3
Tasto Blocco	3
Tasto Correzione	3
Tasto dei numeri	20, 57
Tasto END	3, 42
Tasto Fox	3, 4
Tasto Funzione	3, 58
Tasto Info	3
Tasto Interno	41, 43
Tasto Linea	3, 38
Tasto Menu	3
Tasto Microfono	3
Tasto Numero	3
Tasto Team	3, 30, 59
TastoRipetizione	3
Tipo errato di apparecchio	72
Trasferimento di chiamata	24
Trasferimento di linea urbana	44
Trasmissione di messaggi	28
Trying to register	72
Un'Informazioni	4
Utilizzo del Tasto Fox	12
Visualizzazione liste	3
Viva-voce	4, 10, 53
Viva-voce full duplex	4

KONFORMITÄTSERKLÄRUNG

(Declaration of Conformity)

Wir Ascom Enterprise Communications AG
(We) Ziegelmatzstrasse 1
CH-4503 Solothurn
Switzerland

erklären in alleiniger Verantwortung, dass das Produkt

(declare under our sole responsibility that the product)

Modell-Bezeichnung: System Telephone ascom Office 45 / 45pro

(Model name)

auf das sich diese Erklärung bezieht, mit folgenden Normen übereinstimmt

(to which this declaration relates is in conformity with the following standards)

EMV Immunität: EN 55024

(EMC Immunity)

EMV Emission: EN 55022 Klasse B

(EMC Emission)

Sicherheit: IEC / EN 60950

(Safety)

(applicable to Office 45pro only)

Gemäss den Bestimmungen der Richtlinie 99/5/EG

(following the provisions of Directive 99/5/EC)

Solothurn, 12.02.02

(Ort und Datum der Ausstellung)

(Place and Date of issue)



Karl Günther

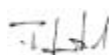

Felix Jakob

(Name und Unterschrift oder gleichwertige Kennzeichnung des Befugten)

(Name and signature or equivalent marking of authorised person)



We, Ascom Enterprise Communications, declare, that the above mentioned product is manufactured according to our Full Quality Assurance System certified by SQS ISO 9001 with the registration number 10318/05 in compliance with ANNEX V of the R&TTE-Directive 99/5/EC. The presumption of conformity with the essential requirements regarding Council Directive 99/5/EC as well as ECMA TR70 is ensured.

Find further information under: www.ascom.com/ec/documents

Rimando ad altri documenti

Istruzioni per l'uso Office 10, 25, 35, 130/130pro, Office 155pro



Schema delle funzioni



Istruzioni per l'uso Assistente di sistema per l'utente finale



Targhette siglabili



Con riserva di verifica delle possibilità di fornitura e di modifiche tecniche.

Il contenuto della fornitura dipende dal sistema e dalla release del software.